

Договор управления многоквартирным домом № ДЗ-__

г. Москва

«__» _____ 202__ г.

Общество с ограниченной ответственностью «Премьер-Комфорт» (сокращенно – ООО «Премьер-Комфорт», (далее – Управляющая организация), в лице _____, действующей на основании доверенности № Б/Н от «__» _____ 202__ г., с одной стороны, и _____, являющий(ие)ся собственником(ами) (ненужное зачеркнуть) Жилого помещения № ____ общей площадью ____ кв.м, на ____ этаже

Нежилого помещения № ____ общей площадью ____ кв.м, на ____ этаже

Нежилого (кладового) помещения № ____ общей площадью ____ кв.м, на минус 2 этаже

Машино-места № ____ площадью ____ кв.м, на ____ этаже

26 - этажного многоквартирного дома по адресу: Москва, Хорошевское шоссе, дом 25А, корпус 1 (далее – Многоквартирный дом), (под термином «Собственник» в настоящем договоре понимается лицо(а), которое(ые) в установленном законодательством порядке заключило с Застройщиком предусмотренный законодательством РФ договор, по которому в соответствии с законодательством перешли права владения, пользования и распоряжения помещением в данном доме на основании подписанного передаточного или иного акта, после оформления прав собственности на помещения в многоквартирном доме под термином «Собственник» понимается лицо, которому помещение принадлежит на праве собственности) на основании Выписки из Единого государственного реестра недвижимости № _____, выданного Управлением Федеральной Службы государственной регистрации, кадастра и картографии по Москве), действующий самостоятельно или в лице представителя Собственника

(должность, фамилия, имя, отчество представителя)

действующего в соответствии с полномочиями, основанными на _____,

(наименование федерального закона, акта уполномоченного на то государственного органа либо доверенности, оформленной в соответствии с требованиями п. 5 и 6 ст. 185, ст. 186 ГК РФ или удостоверенной нотариально)

именуемые далее Стороны, заключили настоящий Договор управления многоквартирным домом (далее - Договор) о нижеследующем.

1. Общие положения

1.1. Настоящий Договор заключен на основании решения общего собрания собственников помещений в многоквартирном доме (Протокол № ____ от «__» _____ 2023г).

1.2. Условия настоящего Договора являются одинаковыми для всех собственников помещений в многоквартирном доме, а также для лиц принявших от Застройщика помещения по передаточному или иному акту и определены в соответствии с п.1.1. настоящего Договора.

1.3. При выполнении условий настоящего Договора Стороны руководствуются Конституцией Российской Федерации, Гражданским кодексом Российской Федерации, Жилищным кодексом Российской Федерации, Правилами содержания общего имущества в многоквартирном доме, утвержденными Правительством Российской Федерации, иными положениями гражданского законодательства Российской Федерации, нормативными и правовыми актами города Москвы.

2. Предмет Договора

2.1. Цель настоящего Договора - обеспечение благоприятных и безопасных условий проживания граждан, надлежащее содержание общего имущества в Многоквартирном доме, а также предоставление коммунальных и иных услуг Собственнику, лицам принявшим от

Застройщика помещения по передаточному или иному акту, а также членам семьи Собственника, нанимателям и членам его семьи, поднанимателям, арендаторам, субарендаторам и иным лицам, пользующимся помещениями на законных основаниях (далее - наниматель, арендатор).

2.2. Управляющая организация по заданию собственников помещений в Многоквартирном доме, а также лиц, принявших от Застройщика помещения по передаточному или иному акту, в течение согласованного настоящим Договором срока за плату обязуется оказывать услуги и выполнять работы по надлежащему содержанию и ремонту общего имущества в Многоквартирном доме, расположенном по адресу: **г. Москва, Хорошевское шоссе, д.25А, корпус 1 (Жилой комплекс со встроенно-пристроенными нежилыми помещениями, встроенно-пристроенным ДОУ и подземной стоянкой автомобилей, 3 этап строительства, г. Москва, САО, район Хорошевский, Хорошевское шоссе, вл.25)**, предоставлять коммунальные и иные услуги Собственнику, лицам принявшим от Застройщика помещения по передаточному или иному акту, нанимателю и арендатору в соответствии с пп. 3.1.2-3.1.4 настоящего Договора, осуществлять иную направленную на достижение целей управления Многоквартирным домом деятельность. Вопросы капитального ремонта Многоквартирного дома регулируются действующим законодательством.

2.3. Состав общего имущества Многоквартирного дома, в отношении которого осуществляется управление, и его состояние указаны в Приложении N 1 к настоящему Договору.

2.4. Характеристика Многоквартирного дома на момент заключения Договора:

- а) адрес: **г. Москва, Хорошевское шоссе, дом 25А, корпус 1**
- б) номер технического паспорта - ;
- в) серия, тип постройки **Индивидуальный проект**
- г) год постройки **2023**
- д) этажность **2-26, в том числе 2 подземных**
- е) общая площадь здания **85 207,8 кв. м.**
- ж) количество квартир **841**
- з) общая площадь квартир (с учетом балконов, лоджий, веранд и террас) **53 231,3 кв. м.;**
- и) количество нежилых помещений – **14;**
- к) площадь встроенно-пристроенных нежилых помещений **4 287,8 кв.м.;**
- л) количество кладовых помещений - **358;**
- м) общая площадь кладовых помещений – **2 317,5 кв.м.;**
- н) количество машино-мест - **413;**
- о) общая площадь машино-мест – **6 475,5 кв.м.;**
- п) кадастровый номер земельного участка, в состав которого входит земельный участок, относящийся к общему имуществу многоквартирного дома, - **77:09:0005011:36**

2.5. Заключение настоящего Договора не влечет перехода права собственности на помещения в Многоквартирном доме и объекты общего имущества в нем, а также права распоряжения общим имуществом собственников помещений, за исключением случаев, указанных в данном Договоре.

3. Права и обязанности Сторон

3.1. Управляющая организация обязана:

3.1.1. Осуществлять управление общим имуществом в Многоквартирном доме в соответствии с условиями настоящего Договора и действующим законодательством с наибольшей выгодой в интересах собственников помещений в нем и лиц, принявших от Застройщика помещения по передаточному или иному акту, в соответствии с целями, указанными в пункте 2.1 настоящего Договора, а также в соответствии с требованиями действующих технических регламентов, стандартов, правил и норм, государственных санитарно-эпидемиологических правил и нормативов, гигиенических нормативов, иных правовых актов.

3.1.2. Оказывать услуги и выполнять работы по содержанию и ремонту общего имущества в Многоквартирном доме в соответствии с приложением N 3 к настоящему Договору. В случае оказания данных услуг и выполнения указанных работ с ненадлежащим качеством Управляющая организация обязана устранить все выявленные недостатки за свой счет.

3.1.3. Предоставлять коммунальные услуги Собственнику, лицам принявшим от Застройщика помещения по передаточному или иному акту, нанимателю и арендатору помещений

в Многоквартирном доме в соответствии с обязательными требованиями, установленными Правилами предоставления коммунальных услуг гражданам, утвержденными Правительством Российской Федерации, установленного качества (приложение № 4 к настоящему Договору), и в необходимом объеме, безопасные для жизни, здоровья потребителей и не причиняющие вреда их имуществу, в том числе (в зависимости от вида помещения):

- а) холодное водоснабжение;
- б) горячее водоснабжение;
- в) водоотведение;
- г) электроснабжение;
- д) отопление (теплоснабжение)

Предоставлять и/или обеспечивать предоставление иных услуг, предусмотренных решением общего собрания собственников помещений в этом доме.

Заключение договоров Собственниками нежилых помещений производится в соответствии с действующим законодательством.

3.1.4. Информировать Собственника о заключении указанных в пп. 3.1.3 и договоров и порядке оплаты услуг.

3.1.5. От своего имени и за свой счет заключить с ресурсоснабжающими организациями договоры в соответствии с федеральными нормативными правовыми актами на снабжение коммунальными ресурсами и прием сточных вод, обеспечивающие предоставление коммунальных услуг Собственнику, лицам, принявшим от Застройщика помещения по передаточному или иному акту, нанимателям и арендаторам в объемах и с качеством, предусмотренными настоящим Договором..

3.1.6. Проводить или обеспечивать проведение мероприятий по энергосбережению и повышению энергетической эффективности Многоквартирного дома, определенных энергосервисными договорами (условиями энергосервисного договора, включенными в договоры купли-продажи, поставки, передачи энергетических ресурсов (за исключением природного газа) и решениями общих собраний собственников помещений в этом доме.

3.1.7. Принимать от Собственника плату за жилое (нежилое) помещение, коммунальные и другие услуги.

По распоряжению Собственника, отраженному в соответствующем документе, Управляющая организация обязана принимать плату за вышеуказанные услуги от всех нанимателей и арендаторов (п. 2.2) помещений Собственника.

По договору социального найма плата за жилое (нежилое) помещение, а также плата за коммунальные и другие услуги принимается от нанимателя такого помещения.

Управляющая организация может обеспечивать начисление и перечисление платежей за наем в соответствии с заключенным договором (соглашением) с Собственником.

3.1.8. Требовать от Собственника в случае установления им платы нанимателю (арендатору) меньше, чем размер платы, установленной настоящим Договором, доплаты Собственником оставшейся части в согласованном порядке.

3.1.9. Требовать внесения платы от Собственника в случае не поступления платы от нанимателя и/или арендатора (п. 3.1.8) настоящего Договора в установленные законодательством и настоящим Договором сроки с учетом применения пп. 4.6, 4.7 Договора.

3.1.10. Заключить договоры (при наличии соответствующих государственных структур) для возмещения разницы в оплате услуг (работ) по настоящему Договору, в том числе коммунальных услуг для Собственника - гражданина, плата которого законодательно установлена ниже платы по настоящему Договору в порядке, установленном законодательством города Москвы.

3.1.11. Обеспечить круглосуточное аварийно-диспетчерское обслуживание Многоквартирного дома и уведомить Собственника, лиц принявших от Застройщика помещения по передаточному или иному акту, нанимателей и арендаторов о номерах телефонов аварийных и диспетчерских служб, устранять аварии, а также выполнять заявки указанных лиц в сроки, установленные законодательством и настоящим Договором.

3.1.12. Обеспечить выполнение работ по устранению причин аварийных ситуаций, приводящих к угрозе жизни, здоровью граждан, а также к порче их имущества, таких как залив,

засор стояка канализации, остановка лифтов, отключение электричества и других, подлежащих экстренному устранению в течение 30 минут с момента поступления заявки по телефону.

3.1.13. Хранить и актуализировать документацию (базы данных), полученную от Застройщика в соответствии с перечнем, содержащимся в приложении N 2 к настоящему Договору, вносить в техническую документацию изменения, отражающие состояние дома, в соответствии с результатами проводимых осмотров.

3.1.14. Организовать и вести прием Собственников (нанимателей, арендаторов) по вопросам, касающимся данного Договора, в следующем порядке:

- в случае поступления жалоб и претензий, связанных с неисполнением или ненадлежащим исполнением условий настоящего Договора, Управляющая организация в течение 5 (пяти) рабочих дней обязана рассмотреть жалобу или претензию и проинформировать собственника (нанимателя, арендатора) о результатах рассмотрения жалобы или претензии. В отказе в их удовлетворении Управляющая организация обязана указать причины отказа;

- в случае поступления иных обращений Управляющая организация в течение 30 (тридцати) дней обязана рассмотреть обращение и проинформировать собственника (нанимателя, арендатора) о результатах рассмотрения обращения;

- в случае получения заявления о перерасчете размера платы за помещение не позднее 2 рабочих дней с даты получения вышеуказанных обращений направить Собственнику (нанимателю, арендатору) извещение о дате их получения, регистрационном номере и последующем удовлетворении либо об отказе в удовлетворении с указанием причин отказа.

Размещать на информационных стендах (досках), расположенных в подъездах Многоквартирного дома, а также в офисе Управляющей организации информацию о месте и графике их приема по указанным вопросам, а также доводить эту информацию до Собственника (нанимателя, арендатора) иными способами.

3.1.15. Представлять собственникам предложения о необходимости проведения ремонта Многоквартирного дома либо отдельных его сетей и конструктивных элементов, о сроках его начала, необходимом объеме работ, стоимости материалов, порядке финансирования ремонта, сроках возмещения расходов и других предложений, связанных с условиями проведения ремонта Многоквартирного дома.

3.1.16. Соблюдать требования Федерального закона «О персональных данных» от 27.07.2006 № 152-ФЗ при передаче персональных данных собственников помещений (нанимателей и арендаторов) третьим лицам.

3.1.17. Предоставлять или организовать предоставление Собственнику или уполномоченным им лицам по запросам имеющуюся документацию, информацию и сведения, касающиеся управления Многоквартирным домом, содержания и ремонта общего имущества в установленном законодательством порядке.

3.1.18. Информировать Собственника, лиц, принявших от Застройщика помещения по передаточному или иному акту, нанимателей и арендаторов о причинах и предполагаемой продолжительности перерывов в предоставлении коммунальных услуг, предоставления коммунальных услуг качеством ниже предусмотренного настоящим Договором, в течение одних суток с момента обнаружения таких недостатков путем размещения соответствующей информации на информационных стендах дома.

3.1.19. В случае невыполнения работ или не предоставления услуг, предусмотренных настоящим Договором, уведомить Собственника, лиц принявших от Застройщика помещения по передаточному или иному акту, нанимателей и арендаторов о причинах нарушения путем размещения соответствующей информации на информационных досках (стендах) дома. Если невыполненные работы или не оказанные услуги могут быть выполнены (оказаны) позже, предоставить информацию о сроках их выполнения (оказания), а при невыполнении (неоказании) произвести перерасчет платы за текущий месяц.

3.1.20. В случае предоставления коммунальных услуг ненадлежащего качества или с перерывами, превышающими установленную продолжительность, произвести перерасчет платы за коммунальные услуги в соответствии с действующим законодательством.

3.1.21. В течение действия гарантийных сроков на результаты отдельных работ, выполняемых Управляющей организацией по текущему ремонту общего имущества, за свой счет

устранять недостатки и дефекты выполненных работ, выявленные в процессе эксплуатации Собственником. Недостаток и дефект считается выявленным после составления согласованного Сторонами дефектовочного акта.

3.1.22. Информировать в письменной форме Собственника об изменении размера платы за помещение пропорционально его доле в праве на общее имущество в Многоквартирном доме, коммунальные услуги не позднее 10 рабочих дней со дня опубликования новых тарифов на коммунальные услуги и размера платы за помещение, установленной в соответствии с разделом 4 настоящего Договора, но не позже даты выставления платежных документов.

3.1.23. Обеспечить выдачу Собственнику (нанимателю и арендатору) платежных документов не позднее 5 (пятого) числа месяца, следующего за оплачиваемым. По требованию Собственника (нанимателя и арендатора) выставлять платежные документы на предоплату за содержание и ремонт общего имущества пропорционально доле занимаемого помещения и коммунальные услуги с последующей корректировкой платежа при необходимости.

3.1.24. По требованию Собственника и иных лиц, действующих по распоряжению Собственника или несущих с Собственником солидарную ответственность за помещение, выдавать или организовать выдачу в день обращения справки установленного образца, копии из финансового лицевого счета и (или) из домовой книги и иные предусмотренные действующим законодательством документы.

3.1.25. Принимать участие в приемке индивидуальных (квартирных) приборов учета коммунальных услуг в эксплуатацию с составлением соответствующего акта и фиксацией начальных показаний приборов.

3.1.26. Не менее чем за три дня до начала проведения работ внутри помещения Собственника согласовать с ним (нанимателем, арендатором) время доступа в помещение или направить ему письменное уведомление о необходимости проведения работ внутри помещения.

3.1.27. По требованию Собственника (нанимателей, арендаторов) производить либо организовать проведение сверки платы за жилое (нежилое) помещение и коммунальные услуги и выдачу документов, подтверждающих правильность начисления платы с учетом соответствия их качества обязательным требованиям, установленным законодательством и настоящим Договором, а также с учетом правильности начисления установленных федеральным законом или Договором неустоек (штрафов, пени).

3.1.28. Предоставлять Собственнику отчет о выполнении Договора за истекший календарный год в течение первого квартала, следующего за истекшим годом действия Договора, а при заключении Договора на срок один год - не ранее чем за два месяца и не позднее чем за один месяц до истечения срока его действия. В отчете указывается соответствие фактических перечня, количества и качества услуг и работ по содержанию и ремонту общего имущества в Многоквартирном доме перечню и размеру платы, указанным в настоящем Договоре, количество предложений, заявлений и жалоб Собственников (нанимателей, арендаторов) и о принятых мерах по устранению указанных в них недостатков в установленные сроки. Предоставление отчета производится путем опубликования информации на сайте Управляющей организации в сети Интернет.

3.1.29. В течение срока действия настоящего Договора по требованию Собственника, в рамках раскрытия информации, размещать на своем сайте либо на информационных стендах (досках), расположенных в подъездах Многоквартирного дома, или в офисе Управляющей организации отчеты о выполненных работах и услугах согласно Договору.

3.1.30. На основании заявки Собственника (нанимателя, арендатора) направлять своего сотрудника для составления акта о нарушении условий Договора либо нанесении ущерба общему имуществу в Многоквартирном доме или помещению (ям) Собственника.

3.1.31. Представлять интересы Собственника (нанимателя, арендатора) в рамках исполнения своих обязательств по настоящему Договору.

3.1.32. Не допускать использования общего имущества Собственников помещений в Многоквартирном доме, в т.ч. предоставления коммунальных ресурсов с их использованием, без соответствующих решений общего собрания Собственников.

В случае решения общего собрания Собственников о передаче в пользование общего имущества либо его части иным лицам, а также определении Управляющей организации уполномоченным по указанным вопросам лицом - заключать соответствующие договоры.

В случае определения иного уполномоченного лица обеспечить реализацию решений общих собраний Собственников по передаче в пользование иным лицам общего имущества в Многоквартирном доме.

Содействовать, при необходимости, в установлении сервитута в отношении объектов общего имущества в Многоквартирном доме и обеспечивать соблюдение режимов и пределов использования данных объектов при его установлении.

3.1.33. Заключить договор страхования объектов общего имущества в данном доме за отдельную от настоящего Договора плату Собственника со страховой организацией в случае принятия такого решения общим собранием собственников помещений.

3.1.34. Принять участие в программе льготного страхования жилых помещений собственников, заключив со страховой организацией соответствующий агентский договор, позволяющий Собственнику жилого помещения вносить страховые платежи за свое помещение в размере 1/12 годовой суммы по платежному документу, предоставляемому Управляющей организацией, в случае принятия такого решения общим собранием собственников помещений.

3.1.35. При наступлении страхового случая участвовать в составлении актов и смет расходов для производства работ по восстановлению имущества, поврежденного в результате наступления страхового случая. За счет средств страхового возмещения обеспечивать производство ремонтных работ по восстановлению внешнего вида, работоспособности и технических свойств частей застрахованного общего имущества.

3.1.36. Передать техническую документацию (базы данных) и иные связанные с управлением домом документы за 30 (тридцать) дней до прекращения действия Договора, по окончании срока его действия или расторжения, вновь выбранной управляющей организации, товариществу собственников жилья либо в случае непосредственного управления Многоквартирным домом собственниками помещений в доме одному из собственников, указанному в решении общего собрания собственников о выборе способа управления Многоквартирным домом, или, если такой собственник не указан, любому собственнику помещения в доме.

3.1.37. Произвести или организовать проведение выверки расчетов по платежам, внесенным Собственником (нанимателем, арендатором) в счет обязательств по настоящему Договору; составить Акт выверки произведенных Собственником начислений и осуществленных им оплат и по Акту приема-передачи передать названный Акт выверки вновь выбранной управляющей организации либо ТСЖ. Расчеты по Актам выверки производятся в соответствии с отдельным соглашением между Управляющей организацией и вновь выбранной управляющей организацией либо ТСЖ.

3.1.38. Оказывать содействие в порядке, установленном законодательством, уполномоченным Правительством Москвы организациям в установке и эксплуатации технических средств городских систем безопасности, диспетчерского контроля и учета, функционирование которых не связано с жилищными отношениями (ст. 4 Жилищного кодекса Российской Федерации).

3.1.39. Обеспечить выполнение требований законодательства об энергосбережении и о повышении энергетической эффективности.

3.1.40. Обеспечить возможность контроля за исполнением обязательств по настоящему Договору (раздел 6 Договора).

3.1.41. Осуществлять раскрытие информации о своей деятельности по управлению многоквартирными домами в случаях и порядке, определенном законодательством Российской Федерации и нормативными правовыми актами города Москвы.

3.1.42. Выявлять жилые помещения, свободные от обязательств, в том, числе жилые помещения, освободившиеся в связи с выбытием граждан или выморочные, информировать об этом Департамент жилищной политики и жилищного фонда города Москвы в течение 30 дней с момента выявления. Принимать безусловные меры к сбережению указанных жилых помещений.

3.2. Управляющая организация вправе:

3.2.1. Самостоятельно определять порядок и способ выполнения своих обязательств по настоящему Договору, в т.ч. поручать выполнение обязательств по настоящему Договору иным организациям.

3.2.2. Требовать от Собственника (нанимателя, арендатора) внесения платы по Договору в полном объеме в соответствии с выставленными платежными документами.

3.2.3. В случае несоответствия данных, имеющихся у Управляющей организации, с данными, предоставленными Собственником (нанимателем, арендатором), проводить перерасчет размера платы за коммунальные услуги по фактическому потреблению (расчету) в соответствии с положениями п. 4.4 настоящего Договора.

3.2.4. В порядке, установленном действующим законодательством, взыскивать с виновных сумму задолженности и пени, а также требовать возмещения ущерба или убытков, в случае их возникновения.

3.2.5. Готовить в соответствии с условиями пп. 4.1-4.2 Договора предложения общему собранию собственников помещений по установлению на предстоящий год:

- перечней работ и услуг, предусмотренных приложением N 3 к настоящему Договору.

3.2.6. Производить осмотры инженерного оборудования, являющегося общим имуществом в Многоквартирном доме, находящегося как в местах общего пользования, так и в помещениях Собственников (в соответствии со Схемой разграничения ответственности Управляющей организации и Собственника, приложение N 6), согласовав с последними дату и время таких осмотров.

3.2.7. Оказывать услуги и выполнять работы по содержанию и ремонту внутриквартирных инженерных сетей и коммуникаций, не относящихся к общему имуществу в Многоквартирном доме, а также иного имущества Собственника по согласованию с ним (нанимателем, арендатором) и за его счет.

3.2.8. Приостанавливать или ограничивать предоставление коммунальных услуг Собственнику в соответствии с действующим законодательством в случаях и в порядке, предусмотренном действующим законодательством.

3.3. Собственник обязан:

3.3.1. Своевременно и полностью вносить плату за жилое (нежилое) помещение, коммунальные услуги с учетом всех пользователей услуг, а также иные платежи, установленные решением общего собрания собственников помещений, принятым в соответствии с законодательством. Своевременно предоставлять Управляющей организации документы, подтверждающие права на льготы его и лиц, пользующихся его помещением(ями).

3.3.2. Соблюдать следующие требования:

а) не производить перенос инженерных сетей;

б) не устанавливать, не подключать и не использовать электробытовые приборы и машины мощностью, превышающей выделенную на принадлежащее ему помещение мощность или технологические возможности внутридомовой электрической сети, дополнительные секции приборов отопления;

в) не осуществлять монтаж и демонтаж индивидуальных (квартирных) приборов учета ресурсов, т.е. не нарушать установленный в доме порядок распределения потребленных коммунальных ресурсов, приходящихся на помещение Собственника, и их оплаты, без согласования с Управляющей организацией;

г) не использовать теплоноситель из системы отопления не по прямому назначению (использование сетевой воды из систем и приборов отопления на бытовые нужды);

д) не допускать выполнение работ или совершение других действий, приводящих к порче помещений или конструкций строения, не производить переустройства или перепланировки помещений без согласования в установленном порядке;

е) не загромождать подходы к инженерным коммуникациям и запорной арматуре, не загромождать и загрязнять своим имуществом, строительными материалами и (или) отходами эвакуационные пути и помещения общего пользования, не производить в местах общего пользования никаких работ и не хранить свое имущество;

ж) не допускать производства в помещении работ или совершения других действий, приводящих к порче общего имущества в Многоквартирном доме;

з) не использовать пассажирские лифты для транспортировки строительных материалов и отходов, не перемещать материалы и отходы любым способом без упаковки или способом, наносящим ущерб общему имуществу, требовать исполнения указанных правил привлекаемыми для выполнения работ лицами;

и) не использовать мусоропровод для строительного и крупногабаритного мусора, не сливать в него жидкие пищевые и другие жидкие бытовые отходы;

к) использовать канализационную систему в соответствии с её назначением и правилами эксплуатации, не сливать в неё остатки строительных смесей и растворов, химических веществ, не выбрасывать строительный мусор и ветошь;

л) соблюдать требования Закона города Москвы от 12.07.2002 N 42 «О соблюдении покоя граждан и тишины в ночное время в городе Москве»;

м) информировать Управляющую организацию о проведении работ по ремонту, переустройству и перепланировке помещения, затрагивающих общее имущество в Многоквартирном доме;

н) соблюдать и обеспечивать соблюдение третьими лицами, производящими работы в помещении собственника, Правил производства ремонтных работ и Технических условий, установленного порядка осуществления погрузо-разгрузочных работ, а также накопления и транспортировки отходов строительно-отделочных работ. В случае заключения договора на транспортировку и утилизацию отходов строительно-отделочных работ (достроя), предоставить соответствующий договор.

3.3.3. Предоставлять Управляющей организации в течение трех рабочих дней сведения:

- о завершении работ по переустройству и перепланировке помещения с предоставлением соответствующих документов, подтверждающих соответствие произведенных работ требованиям законодательства (Распоряжение ГЖИ, Акт, документы технического учета БТИ и др.);

- о заключенных договорах найма (аренды), в которых обязанность внесения платы Управляющей организации за содержание и ремонт общего имущества в Многоквартирном доме, а также за коммунальные услуги возложена Собственником полностью или частично на нанимателя (арендатора), с указанием Ф.И.О. ответственного нанимателя (наименования и реквизитов организации, оформившей право аренды), о смене ответственного нанимателя или арендатора;

- об изменении количества граждан, проживающих в жилом(ых) помещении(ях), включая временно проживающих;

- об изменении объемов потребления ресурсов в нежилых помещениях с указанием мощности и возможных режимах работы установленных в нежилом(ых) помещении(ях) потребляющих устройств газо-, водо-, электро- и теплоснабжения и другие данные, необходимые для определения расчетным путем объемов (количества) потребления соответствующих коммунальных ресурсов и расчета размера их оплаты (собственники нежилых помещений).

- об отчуждении помещения(й) в пользу третьих лиц, совместно с уведомлением предоставить документы подтверждающие факт отчуждения (договор и выписку из ЕГРН).

- при регистрации или перерегистрации прав на помещение, изменении данных собственника предоставить оригинал соответствующего документа и копию для хранения в архиве управляющей организации.

3.3.4. Обеспечивать доступ представителей Управляющей организации в принадлежащее ему помещение для осмотра технического и санитарного состояния общедомовых и внутриквартирных инженерных коммуникаций, санитарно-технического и иного оборудования, находящегося в помещении, для выполнения необходимых ремонтных работ в заранее согласованное с Управляющей организацией время, а работников аварийных служб - в любое время.

3.3.5. При наличии индивидуального введенного в эксплуатацию, общего (квартирного) или комнатного прибора учета ежемесячно снимать его показания и передавать полученные показания исполнителю или уполномоченному им лицу не позднее 25 (двадцать пятого) числа текущего месяца.

3.3.6. Сообщать Управляющей организации о выявленных неисправностях общего имущества в Многоквартирном доме.

3.4. Собственник имеет право:

3.4.1. Осуществлять контроль над выполнением Управляющей организацией ее обязательств по настоящему Договору, в ходе которого участвовать в осмотрах (измерениях, испытаниях, проверках) общего имущества в Многоквартирном доме, присутствовать при выполнении работ и оказании услуг, связанных с выполнением ею обязанностей по настоящему Договору.

3.4.2. Привлекать для контроля качества выполняемых работ и предоставляемых услуг по настоящему Договору сторонние организации, специалистов, экспертов. Привлекаемая для контроля организация, специалисты, эксперты должны иметь соответствующее поручение Собственника, оформленное в письменном виде.

3.4.3. Требовать изменения размера платы за помещение в случае невыполнения полностью или частично услуг и/или работ по управлению, содержанию и ремонту общего имущества в Многоквартирном доме либо выполнения с ненадлежащим качеством в соответствии с пунктом 4.13 настоящего Договора.

3.4.4. Требовать изменения размера платы за коммунальные услуги при предоставлении коммунальных услуг ненадлежащего качества и (или) с перерывами, превышающими установленную продолжительность, в порядке, установленном Правилами предоставления коммунальных услуг гражданам, утвержденными Правительством Российской Федерации.

3.4.5. Требовать от Управляющей организации возмещения убытков, причиненных вследствие невыполнения либо недобросовестного выполнения Управляющей организацией своих обязанностей по настоящему Договору.

3.4.6. Требовать от Управляющей организации ежегодного предоставления отчета о выполнении настоящего Договора в порядке, определенном законодательством Российской Федерации и нормативными правовыми актами города Москвы.

3.4.7. Поручать вносить платежи по настоящему Договору нанимателю/арендатору данного помещения в случае сдачи его внаем/аренду.

4. Цена Договора, размер платы за помещение и коммунальные услуги, порядок ее внесения

4.1. Цена Договора и размер платы за жилое (нежилое) помещение устанавливается в соответствии с долей в праве собственности на общее имущество в Многоквартирном доме, пропорциональной принадлежащему Собственнику жилому/нежилому помещению согласно ст. 249, 289 ГК РФ и 37, 39 ЖК РФ.

Размер платы для Собственника устанавливается решением общего собрания собственников помещений в размере 104 рублей 66 копеек за 1 кв. м. общей площади помещения в месяц без стоимости ресурсов, потребленных при содержании общего имущества.

4.2. Цена Договора определяется:

- общей стоимостью работ и услуг по содержанию и ремонту общего имущества в год, приведенной в приложениях N 3 к настоящему Договору;
- стоимостью коммунальных услуг (ресурсов) в соответствии с положениями пунктов 4.4, 4.5 настоящего Договора
- стоимостью дополнительных услуг, определяемых решением общего собрания собственников.

В случае изменения уполномоченным государственным (муниципальным органом), ресурсоснабжающими организациями цен, ставок и тарифов на жилищно-коммунальные услуги для населения Управляющая организация доводит об изменении размера платы за помещение не позднее, чем за 10 (Десять) дней до даты предоставления платежных документов по новым расценкам. По письменному обращению Собственника ему предоставляются на подписание измененные приложения к настоящему Договору.

4.3. Ежемесячная плата Собственника за содержание и ремонт общего имущества в доме определяется как произведение общей площади его помещений на размер платы за 1 кв. метр такой площади в месяц.

Размер платы может быть уменьшен для внесения Собственником (нанимателем, арендатором) в соответствии с Правилами содержания общего имущества в многоквартирном доме,

утвержденными Правительством Российской Федерации, в порядке, установленном нормативными правовыми актами г. Москвы.

4.4. Размер платы за коммунальные услуги, потребляемые в помещениях, оснащенных индивидуальными приборами учета, а также при оборудовании Многоквартирного дома общедомовыми приборами учета рассчитывается в соответствии с объемами фактического потребления коммунальных услуг, определяемыми в соответствии с Правилами предоставления коммунальных услуг гражданам, утвержденными Правительством Российской Федерации, а при отсутствии индивидуальных и (или) общедомовых приборов учета - исходя из нормативов потребления коммунальных услуг, утверждаемых органом государственной власти города Москвы в порядке, установленном Правительством Российской Федерации.

Размер платы за коммунальные услуги рассчитывается с учетом коммунальных ресурсов, потребленных организациями, расположенными вне Многоквартирного дома, но подключенными к его инженерным сетям.

4.5. Размер платы за коммунальные услуги рассчитывается по тарифам, установленным органами государственной власти города Москвы в порядке, установленном федеральным законом.

4.6. Плата за содержание и ремонт общего имущества в Многоквартирном доме соразмерно доле занимаемого помещения и коммунальные услуги вносятся ежемесячно до 15 (Пятнадцатого) числа месяца, следующего за расчетным месяцем.

Сумма платежей Собственника подлежит корректировке соразмерно изменению площади помещений, находящихся в собственности Собственника.

4.7. Плата за содержание и ремонт общего имущества в Многоквартирном доме и коммунальные услуги вносятся в установленные настоящим Договором сроки (п. 4.6) на основании платежных документов, предоставляемых Управляющей организацией. В случае предоставления платежных документов позднее 5-го числа месяца, следующего за расчетным, плата за помещение может быть внесена с отсрочкой на срок задержки получения платежного документа.

4.8. В выставленном платежном документе указываются: расчетный (лицевой, транзитный) счет, на который вносится плата, площадь помещения, количество проживающих (зарегистрированных) граждан, объем (количество) потребленных коммунальных ресурсов, установленные тарифы на коммунальные услуги, размер платы за содержание и ремонт общего имущества в Многоквартирном доме, объемы и стоимость иных услуг с учетом исполнения условий данного Договора, сумма перерасчета, задолженности Собственника по оплате жилых помещений и коммунальных услуг за предыдущие периоды.

4.9. Сумма начисленных в соответствии с пунктом 5.4 настоящего Договора пеней, а также сумма начислений за дополнительные услуги может включаться в общую сумму платы за помещение и указывается в отдельной строке платежного документа.

4.10. Собственники (наниматели, арендаторы) вносят плату в соответствии с настоящим Договором по реквизитам указанным в поступившем едином платежном документе (-тах) (платежном документе (-тах)). Неиспользование помещений Собственником не является основанием невнесения платы за помещение и за отопление.

4.11. При временном отсутствии проживающих в жилых помещениях граждан внесение платы за холодное водоснабжение, горячее водоснабжение, электроснабжение и водоотведение при отсутствии в жилом помещении индивидуальных приборов учета по соответствующим видам коммунальных услуг осуществляется с учетом перерасчета платежей за период временного отсутствия граждан в порядке, утвержденном Правительством Российской Федерации.

4.12. В случае оказания услуг и выполнения работ по содержанию и ремонту общего имущества в Многоквартирном доме, указанных в приложении № 3 к настоящему Договору, ненадлежащего качества и (или) с перерывами, превышающими установленную продолжительность, т.е. невыполнения полностью или частично услуг и/или работ в многоквартирном доме, стоимость этих работ уменьшается пропорционально количеству полных календарных дней нарушения от стоимости соответствующей услуги или работы в составе ежемесячной платы по содержанию и ремонту общего имущества в Многоквартирном доме в соответствии с Правилами содержания общего имущества в многоквартирном доме, утвержденными Правительством Российской Федерации.

В случае невыполнения работ (неоказания услуг) или выявления недостатков, не связанных с регулярно производимыми работами в соответствии с установленными периодами производства работ (услуг), стоимость таких работ и услуг может быть изменена путем проведения перерасчета по итогам года при уведомлении Собственника (нанимателя, арендатора).

4.13. Собственник (наниматель, арендатор) вправе обратиться в Управляющую организацию в письменной форме или сделать это устно в течение 6 месяцев после выявления соответствующего нарушения условий Договора по содержанию и ремонту общего имущества и требовать с Управляющей организации в течение 2 рабочих дней с даты обращения извещения о регистрационном номере обращения и последующем удовлетворении либо об отказе в его удовлетворении с указанием причин.

4.14. Собственник не вправе требовать изменения размера платы, если оказание услуг и выполнение работ ненадлежащего качества и (или) с перерывами, превышающими установленную продолжительность, связано с устранением угрозы жизни и здоровью граждан, предупреждением ущерба их имуществу или вследствие действия обстоятельств непреодолимой силы.

4.15. При предоставлении коммунальных услуг ненадлежащего качества и (или) с перерывами, превышающими установленную продолжительность, размер платы за коммунальные услуги изменяется в порядке, установленном Правилами предоставления коммунальных услуг гражданам, утвержденными Правительством Российской Федерации, и приложением № 4 к настоящему Договору.

4.16. В случае изменения в установленном порядке тарифов на коммунальные услуги Управляющая организация применяет новые тарифы со дня вступления в силу соответствующего нормативного правового акта органов государственной власти города Москвы.

4.17. Собственник (наниматель, арендатор) вправе осуществить предоплату за текущий месяц и более длительные периоды, потребовав от Управляющей организации платежные документы, с последующим перерасчетом. В случае расчетов, производимых по прибору учета (общедомовому, индивидуальному, квартирному), или отсутствия Собственника (нанимателя, арендатора) осуществляется перерасчет суммы, подлежащей оплате за предоплаченный период.

4.18. Услуги Управляющей организации, не предусмотренные настоящим Договором, выполняются за отдельную плату по отдельно заключенным договорам.

5. Ответственность сторон

5.1. За неисполнение или ненадлежащее исполнение настоящего Договора стороны несут ответственность в соответствии с действующим законодательством Российской Федерации и настоящим Договором.

В целях разграничения границ ответственности по содержанию и ремонту общего имущества в Многоквартирном доме Сторонами подписывается Схема разграничения ответственности Управляющей организации и Собственника (приложение N 6).

5.2. В случае несвоевременного и (или) неполного внесения платы за помещение и коммунальные услуги, в том числе и при выявлении фактов, указанных в п. 5.4 настоящего Договора, Собственник обязан уплатить Управляющей организации пени в размере, установленном действующим законодательством.

5.3. При выявлении Управляющей организацией факта проживания в жилом помещении Собственника лиц, не зарегистрированных в установленном порядке, и невнесения за них платы за коммунальные услуги Управляющая организация вправе обратиться в суд с иском о взыскании с Собственника реального ущерба.

5.4. Управляющая организация несет ответственность за ущерб, причиненный имуществу в Многоквартирном доме, возникший в результате ее действий или бездействия, в порядке, установленном законодательством.

6. Контроль за выполнением Управляющей организацией ее обязательств по Договору и порядок регистрации факта нарушения условий настоящего Договора

6.1. Контроль над деятельностью Управляющей организации в части исполнения настоящего Договора осуществляется Собственником и уполномоченными им лицами в соответствии с их полномочиями путем:

- получения от Управляющей организации не позднее 5 рабочих дней с даты обращения информации о перечнях, объемах, качестве и периодичности оказанных услуг и (или) выполненных работ;

- проверки объемов, качества и периодичности оказания услуг и выполнения работ (в том числе путем проведения соответствующей экспертизы);

- подачи в письменном виде жалоб, претензий и прочих обращений для устранения выявленных дефектов с проверкой полноты и своевременности их устранения;

- составления актов о нарушении условий договора в соответствии с положениями пп. 6.2-6.5 настоящего раздела Договора;

- инициирования созыва внеочередного общего собрания собственников для принятия решений по фактам выявленных нарушений и/или не реагированию Управляющей организации на обращения Собственника (нанимателя, арендатора) с уведомлением о проведении такого собрания (указанием даты, времени и места) Управляющей организации;

- обращения в органы, осуществляющие государственный контроль за использованием и сохранностью жилищного фонда, его соответствия установленным требованиям (ОАТИ, МЖИ, Госпожнадзор, Роспотребнадзор и другие) для административного воздействия, обращения в другие инстанции согласно действующему законодательству;

- проведения комиссионного обследования выполнения Управляющей организацией работ и услуг по Договору. Решения общего собрания собственников помещений о проведении такого обследования являются для Управляющей организации обязательными. По результатам комиссионного обследования составляется соответствующий Акт, экземпляр которого должен быть предоставлен инициаторам проведения общего собрания собственников;

6.2. Акт о нарушении условий Договора по требованию любой из сторон Договора составляется в случаях:

- выполнения услуг и работ по содержанию и ремонту общего имущества в Многоквартирном доме и (или) предоставления коммунальных услуг ненадлежащего качества и (или) с перерывами, превышающими установленную продолжительность, а также причинения вреда жизни, здоровью и имуществу Собственника (нанимателя, арендатора) и (или) проживающих в жилом помещении граждан, общему имуществу в Многоквартирном доме;

- неправомерных действий Собственника (нанимателя, арендатора).

Указанный Акт является основанием для применения к Сторонам мер ответственности, предусмотренных разделом 5 настоящего Договора.

Подготовка бланков Акта осуществляется Управляющей организацией. При отсутствии бланков Акт составляется в произвольной форме. В случае необходимости в дополнение к Акту Сторонами составляется дефектная ведомость.

6.3. Акт составляется комиссией, которая должна состоять не менее чем из трех человек, включая представителей Управляющей организации, Собственника (нанимателя, арендатора), а также при необходимости подрядной организации, свидетелей (соседей) и других лиц. Если в течение одного часа в дневное время или двух часов в ночное время (с 22.00 до 6.00 по местному времени) с момента сообщения о нарушении представитель Управляющей организации не прибыл для проверки факта нарушения или если признаки нарушения могут исчезнуть или быть ликвидированы, составление Акта производится без его присутствия. В этом случае Акт подписывается остальными членами комиссии.

6.4. Акт должен содержать: дату и время его составления; дату, время и характер нарушения, его причины и последствия (факты причинения вреда жизни, здоровью и имуществу Собственника (нанимателя, арендатора), описание (при наличии возможности их фотографирование или видеосъемка) повреждений имущества); все разногласия, особые мнения и возражения, возникшие при составлении Акта; подписи членов комиссии и Собственника (нанимателя, арендатора).

6.5. Акт составляется в присутствии Собственника (нанимателя, арендатора), права которого нарушены. При отсутствии Собственника (нанимателя, арендатора) Акт проверки

составляется комиссией без его участия с приглашением в состав комиссии независимых лиц (например, соседей), о чем в Акте делается соответствующая отметка. Акт составляется комиссией не менее чем в двух экземплярах, один из которых под роспись вручается Собственнику (нанимателю, арендатору), а второй - Управляющей организации.

7. Порядок изменения и расторжения Договора

7.1. Настоящий Договор может быть расторгнут:

7.1.1. В одностороннем порядке:

а) по инициативе Управляющей организации, о чем собственники должны быть предупреждены не позже чем за два месяца до прекращения настоящего Договора в случае, если:

- Многоквартирный дом окажется в состоянии, непригодном для использования по назначению в силу обстоятельств, за которые Управляющая организация не отвечает;

- собственники приняли иные условия Договора управления Многоквартирным домом при рассмотрении вопроса о его пролонгации, которые оказались неприемлемыми для Управляющей организации;

б) по инициативе собственников в случае:

- принятия общим собранием собственников помещений решения о выборе иного способа управления или иной управляющей организации, о чем Управляющая организация должна быть предупреждена не позже чем за два месяца до прекращения настоящего Договора путем предоставления ей копии протокола решения общего собрания;

- систематического нарушения Управляющей организацией условий настоящего Договора, неоказания услуг или невыполнения работ, указанных в приложении N 3 к настоящему Договору (более 3 случаев, в отношении которых составлен Акт в соответствии с п. 6.2 Договора).

7.1.2. По соглашению сторон.

7.1.3. В судебном порядке.

7.1.4. В связи с окончанием срока действия Договора и уведомлением одной из сторон другой стороны о нежелании его продлевать.

7.1.5. Вследствие наступления обстоятельств непреодолимой силы в соответствии с п. 8.3 настоящего Договора.

7.2. Настоящий Договор в одностороннем порядке по инициативе любой из сторон считается расторгнутым через два месяца с момента направления другой стороне письменного уведомления, за исключением случаев, указанных в абз. 1 подпункта "а" пункта 7.1.1 настоящего Договора.

7.3. В случае расторжения Договора в одностороннем порядке по инициативе Управляющей организации по основаниям, указанным в настоящем Договоре, Управляющая организация одновременно с уведомлением Собственника, нанимателя (арендатора) должна уведомить органы исполнительной власти поселения и административного округа о расторжении Договора.

7.4. Договор считается исполненным после выполнения сторонами взаимных обязательств и урегулирования всех расчетов между Управляющей организацией и Собственником.

7.5. Расторжение Договора не является основанием для прекращения обязательств Собственника (нанимателя, арендатора) по оплате произведенных Управляющей организацией затрат (услуг и работ) во время действия настоящего Договора, а также не является основанием для неисполнения Управляющей организацией оплаченных работ и услуг в рамках настоящего Договора.

7.6. В случае переплаты Собственником (нанимателем, арендатором) средств за услуги по настоящему Договору на момент его расторжения Управляющая организация обязана уведомить Собственника (арендатора, нанимателя) о сумме переплаты, получить от Собственника (арендатора, нанимателя) распоряжение о выдаче либо о перечислении на указанный ими счет излишне полученных ею средств.

7.7. Изменение условий настоящего Договора осуществляется в порядке, предусмотренном жилищным и гражданским законодательством.

8. Особые условия

8.1. Все споры, возникшие из Договора или в связи с ним, разрешаются Сторонами путем переговоров. В случае если Стороны не могут достичь взаимного соглашения, споры и разногласия разрешаются в судебном порядке по месту нахождения Многоквартирного дома по заявлению одной из Сторон.

8.2. Управляющая организация, не исполнившая или ненадлежащим образом исполнившая обязательства в соответствии с настоящим Договором, несет ответственность, если не докажет, что надлежащее исполнение оказалось невозможным вследствие непреодолимой силы, то есть чрезвычайных и непредотвратимых при данных условиях обстоятельств. К обстоятельствам непреодолимой силы относятся техногенные и природные катастрофы, не связанные с виновной деятельностью Сторон Договора, военные действия, террористические акты, издание органами власти распорядительных актов, препятствующих исполнению условий Договора, и иные независимые от Сторон обстоятельства. При этом к таким обстоятельствам не относятся, в частности, нарушение обязанностей со стороны контрагентов стороны Договора, отсутствие на рынке нужных для исполнения товаров, отсутствие у стороны Договора необходимых денежных средств, банкротство стороны Договора.

При наступлении обстоятельств непреодолимой силы Управляющая организация осуществляет указанные в договоре управления многоквартирным домом работы и услуги по содержанию и ремонту общего имущества в Многоквартирном доме, выполнение и оказание которых возможно в сложившихся условиях, и предъявляет Собственникам счета по оплате выполненных работ и оказанных услуг. При этом размер платы за содержание и ремонт жилого помещения, предусмотренный Договором управления многоквартирным домом, должен быть изменен пропорционально объему и количеству фактически выполненных работ и оказанных услуг.

8.3. Если обстоятельства непреодолимой силы действуют в течение более двух месяцев, любая из Сторон вправе отказаться от дальнейшего выполнения обязательств по Договору, причем ни одна из сторон не может требовать от другой возмещения возможных убытков.

8.4. Сторона, оказавшаяся не в состоянии выполнить свои обязательства по Договору, обязана незамедлительно известить другую Сторону о наступлении или прекращении действия обстоятельств, препятствующих выполнению этих обязательств.

8.5. В соответствии с п. 4 ст. 9 Федерального закона «О персональных данных» от 27.07.2006 № 152-ФЗ Собственник дает свое согласие Управляющей организации на обработку и передачу третьим сторонам, в том числе ГБУ «МФЦ города Москвы», следующих персональных данных: фамилия, имя, отчество, паспортные данные, адрес регистрации, адрес фактического места жительства, телефон стационарный, телефон мобильный, адрес электронной почты, а также иных персональных данных, согласие на использование которых требуется по законодательству Российской Федерации, в целях осуществления деятельности по управлению многоквартирными домами, в том числе, но не исключая, использование персональных данных для информирования и опроса с использованием мобильного номера телефона и адреса электронной почты, осуществления функций регистрационного учета граждан, расчетов и начислений за жилищно-коммунальные и иные услуги, заказа пропусков, а также в других случаях, предусмотренных действующим законодательством Российской Федерации на совершение действий, предусмотренных Федеральным законом «О персональных данных».

9. Срок действия Договора

9.1. Договор вступает в силу с даты принятия решения общего собрания собственников помещений в многоквартирном доме по вопросу выбора управляющей организации (внесения информации об этом в лицензию).

9.2. Договор действует в течение 5 (Пяти) лет, начиная с даты фактического возникновения отношений Сторон, указанной в п. 9.1 настоящего Договора.

9.3. При отсутствии решения общего собрания Собственников о выборе иной управляющей организации либо уведомления Управляющей организации о прекращении Договора

по окончании срока его действия, Договор считается продленным на тот же срок и на тех же условиях.

9.4. Срок действия Договора может быть продлен на 3 месяца, если вновь избранная организация для управления Многоквартирным домом, выбранная на основании решения общего собрания собственников помещений, 30 дней с даты подписания договоров управления многоквартирным домом или с иного установленного такими договорами срока не приступила к выполнению своих обязательств.

10. Заключительные положения

10.1. Настоящий Договор составлен в двух экземплярах, по одному для каждой из сторон, каждый из которых имеет одинаковую юридическую силу. Все приложения к настоящему Договору являются его неотъемлемой частью. Договор составлен на ___ страницах и содержит 6 приложений.

10.2. Приложения, являющиеся неотъемлемой частью настоящего Договора:

№ 1. Состав и состояние общего имущества в Многоквартирном доме.

№ 2. Перечень технической документации на Многоквартирный дом.

№ 3. Перечень услуг и работ по содержанию общего имущества в Многоквартирном доме.

№ 4. Порядок изменения размера платы за коммунальные услуги при предоставлении услуг ненадлежащего качества и (или) с перерывами, превышающими установленную продолжительность.

№ 5. Сведения о доле Собственника в Многоквартирном доме по правоустанавливающим документам.

№ 6. Схема разграничения ответственности Управляющей организации и Собственника.

11. Реквизиты сторон

Управляющая организация: Общество с ограниченной ответственностью «Премьер-Комфорт» Москва г, поселение Сосенское, Николо- Хованская ул, дом 28, строение 5, офис ЭТ/ПОМ/КОМ 5/XXVII/30-2 ИНН 7751169003, КПП 775101001 ОГРН 119746532092 40702810038000091392 ПАО СБЕРБАНК БИК 044525225 К/С 30101810400000000225 Генеральный директор/Представитель _____/_____/_____/_____/	Собственник: <u>ФИО</u> Адрес: <u>д. корп. стр. кв.</u> паспорт: выдан: дата выдачи: к/п: _____ - _____
--	---

**Состав
 и состояние общего имущества в многоквартирном доме, расположенном по адресу:
 г. Москва, Хорошевское шоссе, д.25А, корпус 1**

Наименование элемента общего имущества	Параметры	Характеристика
I. Помещения общего пользования		
Тамбур главного входа	Количество – 9 шт. Площадь пола – 78,4 кв.м. Материал пола – керамогранитная плитка	Количество тамбуров главного входа, требующих ремонта - ____ шт. в том числе пола - ____ шт. (площадь пола, требуемая ремонта – ____ кв.м.)
Вестибюль	Количество – 9 шт. Площадь пола – 399,9 кв.м. Материал пола – керамогранитная плитка, золотая мозаика	Количество вестибюлей, требующих ремонта - ____ шт. в том числе пола - ____ шт. (площадь пола, требуемая ремонта – ____ кв.м.)
Тамбур	Количество – 4 шт. Площадь пола – 43 кв.м. Материал пола – керамогранитная плитка	Количество тамбуров, требующих ремонта - ____ шт. в том числе пола - ____ шт. (площадь пола, требуемая ремонта – ____ кв.м.)
Санузел	Количество – 7 шт. Площадь пола – 24,4 кв.м. Материал пола – керамогранитная плитка	Количество санузлов, требующих ремонта - ____ шт. в том числе пола - ____ шт. (площадь пола, требуемая ремонта – ____ кв.м.)
Помещение консьержа, санузел консьержа	Количество – 9 шт. Площадь пола – 60,8 кв.м. Материал пола – керамогранитная плитка	Количество помещений и санузлов консьержа, требующих ремонта - ____ шт. в том числе пола - ____ шт. (площадь пола, требуемая ремонта – ____ кв.м.)
Помещение мусоропровода (в т.ч тамбур мусорокамеры, технический коридор мусорокамеры)	Количество – 9 шт. Площадь пола – 127,5 кв.м. Материал пола – керамогранитная плитка	Количество мусоропроводов, требующих ремонта - ____ шт. в том числе пола - ____ шт. (площадь пола, требуемая ремонта – ____ кв.м.)
Лифтовой холл (1-этаж)	Количество – 9 шт. Площадь пола – 108,1 кв.м. Материал пола – керамогранитная плитка	Количество лифтовых холлов, требующих текущего ремонта - ____ шт. в том числе пола - ____ шт. (площадь пола, требуемая ремонта – ____ кв.м.)
ПУИ	Количество – 2 шт. Площадь пола – 4,8 кв.м. Материал пола – керамогранитная плитка	Количество ПУИ, требующих текущего ремонта - ____ шт. в том числе пола - ____ шт. (площадь пола, требуемая ремонта – ____ кв.м.)
Межквартирные лестничные площадки (Лифтовой холл по РД) 2- Типовой этаж	Количество – 192 шт. Площадь пола – 1823,4 кв.м. Материал пола – керамогранитная плитка	Количество лестничных площадок, требующих текущего ремонта - ____ шт. в том числе пола - ____ шт. (площадь пола, требуемая ремонта – ____ кв.м.)
Лестницы (марши, площадки, лестничные клетки)	Количество лестничных маршей – 477 шт. Материал лестничных маршей – ниже отм.0,00 - монолитный ж/б класса В30; выше отм.0,00 - монолитный ж/б класса В30, сборный ж/б класса В30 Материал ограждения – поручень из нержавеющей стали; заполнение – прямоугольная труба 20x20 черный металл под покраску RAL1015 Материал балясин – стойка-прямоугольная труба 40x20 черный металл под покраску RAL1015 Площадь пола – 3269,8 кв.м. Материал пола – керамогранитная плитка	Количество лестниц, требующих ремонта - ____ шт. В том числе: лестничных маршей - ____ шт. ограждений - ____ шт. балясин - ____ шт.

Лифтовые шахты	Количество: - лифтовых шахт - 18 шт.	Количество лифтовых шахт, требующих ремонта - ___ шт. Количество иных шахт, требующих ремонта - ___ шт.
Коридоры (межквартирные) 2-Типовой этаж	Количество – 192 шт. Площадь пола – 4322,5 кв.м. Материал пола – керамогранитная плитка	Количество коридоров, требующих ремонта - ___ шт. в том числе пола - ___ шт. (площадь пола, требующая ремонта – ___ кв.м.)
Тамбуры 2-Типовой этаж	Количество – 192 шт. Площадь пола – 467,6 кв.м. Материал пола – керамогранитная плитка	Количество тамбуров, требующих ремонта - ___ шт. в том числе пола - ___ шт. (площадь пола, требующая ремонта – ___ кв.м.)
Мусопровод 2-Типовой этаж	Количество – 192 шт. Площадь пола – 277,4 кв.м. Материал пола – керамогранитная плитка	Количество мусопроводов, требующих ремонта - ___ шт. в том числе пола - ___ шт. (площадь пола, требующая ремонта – ___ кв.м.)
Переходные лоджии 2 этаж – Выход на кровлю	Количество – 201 шт. Площадь пола – 1427.1 кв.м. Материал пола – керамогранитная плитка	Количество переходных лоджий, требующих ремонта - ___ шт. в том числе пола - ___ шт. (площадь пола, требующая ремонта – ___ кв.м.)
Помещения кровли (машинное помещение, технические помещения, тамбура)	Количество – 42 шт. Площадь пола – 355 кв.м. Материал пола – керамогранитная плитка 172,8 кв.м.; эпоксидная краска 182,2 кв.м.	Количество помещений, требующих ремонта - ___ шт. в том числе пола - ___ шт. (площадь пола, требующая ремонта – ___ кв.м.)
-2 этаж (этаж с кладовыми) учтены тамбур-шлюзы, лифтовые холлы, помещения с мокрыми процессами, технические помещения, помещение хранения уборочной техники и инвентаря автостоянки, коридоры	Площадь пола – 267,3 кв.м. Материал пола – керамогранитная плитка Площадь пола – 1379,1 кв.м. Материал пола – шлифованное цементно-бетонное покрытие	Санитарное состояние - _____ (указать: удовлетворительное или неудовлетворительное)
Автостоянка -1 и -2 этажей	Площадь пола – 12206,3 кв.м. Материал пола – Упрочняющий топпинг с кварцевым наполнителем	Количество помещений, требующих ремонта - ___ шт. в том числе пола - ___ шт. (площадь пола, требующая ремонта – ___ кв.м.)
-1 этаж (технические подвалы) учтены тамбура, лифтовые холлы, помещения с мокрыми процессами, технические помещения, помещение хранения уборочной техники и инвентаря автостоянки, коридоры	Площадь пола – 648,1 кв.м. Материал пола – керамогранитная плитка Площадь пола – 3154,3 кв.м. Материал пола – шлифованное цементно-бетонное покрытие Перечень инженерных коммуникаций, проходящих через подвал: 1. Водопровод, 2. Канализация, 3. Отопление, 4. Теплоснабжение, 5. Вентиляция, 6. АУПТ, 7.Трассы ЭО, ЭМ. 8.Трассы АСУ ОДС, АПС, СОУЭ, АПЗ, СКУД.	Санитарное состояние - _____ (указать: удовлетворительное или неудовлетворительное). Требования пожарной безопасности - _____ (указать: соблюдаются или не соблюдаются, если не соблюдаются - дать краткую характеристику нарушений). Перечислить оборудование и инженерные коммуникации, нуждающиеся в замене: 1. _____; 2. _____; 3. _____; 4. _____.
Мебель и оборудование	Стойка ресепшен – 9 шт Камин – 9 шт Банкетка -9 шт Кресло -13 шт Часы настенные – 6 шт Почтовые ящики (блок из 6/8 ящиков) – 141 шт Кресло руководителя – 9 шт Электросушилка для рук – 9 шт Рама с паспарту – 9 шт Композиция из декора – 9 компл Кашпо с растением – 19 шт	

	<p>Мусорное ведро – 9 шт Телефон – 9 шт Пилястра - 981 шт Логотип с подсветкой – 9 шт Навигация лифтового холла – 207 компл Навигация коридора - 189 компл Навигация кладовых – 358 шт Навигация на лестницах – 237 шт Поквартирная навигация - 795 компл Отделка порталов лифтов (мрамор) – 18 шт Отделка порталов лифтов (нерж.сталь) – 358 шт Зеркальное панно – 9 шт Зеркало в багете – 15 шт Декоративная решетка с орнаментом – 781 шт Столик журнальный – 6 шт Подоконник из массива дуба – 7 шт Подоконник ПВХ – 1 шт Зеркало Garda Décor – 3 шт Портал двери – 22 шт Портал проема - 4 шт Подвесные навигационные панели на автостоянке – 213 шт Дорожные знаки – 66 шт Демпфер стеновой – 284 шт Демпфер угловой – 835 шт Дорожные зеркала – 18 шт</p>	
II. Ограждающие несущие и ненесущие конструкции многоквартирного дома		
Фундаменты	<p>Вид фундамента – сплошная монолитная плита. Количество продухов - нет</p>	<p>Состояние _____ (указать: удовлетворительное или неудовлетворительное, если неудовлетворительное, указать дефекты). Количество продухов, требующих ремонта - _____ шт.</p>
Помещения -1 и -2 этажа (коридоры, тамбура, тамбур-шлюз, технические помещения, лифтовой холл, ПУИ)	<p>Площадь стен: 18813,31 кв. м под окраску Площадь стен: 1363,84 кв. м под керамогранит Материал отделки стен: окраска, керамогранит. Площадь потолков: 5476,88 кв.м Материал отделки потолков: окраска</p>	<p>Площадь стен, нуждающихся в ремонте - _____ кв.м. Площадь потолков, нуждающихся в ремонте - _____ кв.м.</p>
Лестницы подземной части	<p>Площадь стен: 1653,73 кв. м под окраску Площадь стен: 31,48 кв. м под керамогранит Материал отделки стен: окраска, керамогранит. Площадь потолков: 410,88 кв.м Материал отделки потолков: окраска</p>	<p>Площадь стен, нуждающихся в ремонте - _____ кв.м. Площадь потолков, нуждающихся в ремонте - _____ кв.м.</p>
Помещения хранения автомобилей	<p>Площадь стен: 4839,77 кв. м под окраску Материал отделки стен: окраска. Площадь потолков: 12284,76 кв.м Материал отделки потолков: окраска</p>	<p>Площадь стен, нуждающихся в ремонте - _____ кв.м. Площадь потолков, нуждающихся в ремонте - _____ кв.м.</p>
Стены и перегородки внутри подъездов (тамбур главного входа, вестибюль, лифтовой холл, ПУИ, тамбура)	<p>Количество подъездов –9 шт. Площадь стен в подъездах: 2117,48 кв. м. под плитку, декоративный кирпич Материал отделки стен: керамогранит, декоративный кирпич. Площадь потолков: 634,35 кв.м. Материал отделки потолков: подвесной КНАУФ-Файерборд на каркасе П233, покраска</p>	<p>Количество подъездов, нуждающихся в ремонте - _____ шт. Площадь стен, нуждающихся в ремонте - _____ кв.м. Площадь потолков, нуждающихся в ремонте - _____ кв.м.</p>
С/у консьержа и гостевой с/у	<p>Площадь стен: 403,62 кв. м под плитку Материал отделки стен: керамогранит. Площадь потолков: 48,01 кв.м</p>	<p>Площадь стен, нуждающихся в ремонте - _____ кв.м.</p>

	Материал отделки потолков: Подвесной ГКВЛ в два слоя под окраску	Площадь потолков, нуждающихся в ремонте - _____ кв.м.
Подсобное помещение консьержа	Площадь стен: 274,16 кв. м под окраску. Материал отделки стен: окраска. Площадь потолков: 37,44 кв.м Материал отделки потолков: Подвесной потолок КНАУФ-Файерборд 12,5мм в 1 слой под окраску.	Площадь стен, нуждающихся в ремонте - _____ кв.м. Площадь потолков, нуждающихся в ремонте - _____ кв.м.
Технический коридор мусорокамеры и тамбур мусорокамеры (1 этаж)	Площадь стен: 429,71 кв. м под окраску и плитку. Материал отделки стен: окраска и плитка Площадь потолков: 66,53 кв.м Материал отделки потолков: окраска	Площадь стен, нуждающихся в ремонте - _____ кв.м. Площадь потолков, нуждающихся в ремонте - _____ кв.м.
Лестницы 1этаж	Площадь стен: 1169,06 кв. м под окраску. Материал отделки стен: окраска. Площадь потолков: 223,5 кв.м Материал отделки потолков: окраска.	Площадь стен, нуждающихся в ремонте - _____ кв.м. Площадь потолков, нуждающихся в ремонте - _____ кв.м.
Лестницы со 2-го по последний этаж в т.ч кровля)	Площадь стен: 9739,44 кв. м под окраску. Материал отделки стен: окраска. Площадь потолков: 3183 кв.м Материал отделки потолков: окраска.	Площадь стен, нуждающихся в ремонте - _____ кв.м. Площадь потолков, нуждающихся в ремонте - _____ кв.м.
Стены и перегородки внутри помещений общего пользования (коридоры, лифтовые холлы, тамбуры на этажах со 2-го по последний.)	Площадь стен: 20890,8 кв. м. Материал стен, перегородок: монолит, кирпич, блоки керамзитобетонные Материал отделки стен: окраска, керамогранит, декоративный кирпич. Площадь потолков 6630,76 кв. м. Материал отделки потолков: подвесной КНАУФ-Файерборд на каркасе П233, окраска.	Площадь стен, нуждающихся в ремонте - _____ кв.м. Площадь потолков, нуждающихся в ремонте - _____ кв. м.
Помещения кровли (машинное помещение, технические помещения, тамбура)	Площадь стен: 1046,21 кв. м. Материал отделки стен: окраска. Площадь потолков 354,65 кв. м. Материал отделки потолков: окраска.	Площадь стен, нуждающихся в ремонте - _____ кв.м. Площадь потолков, нуждающихся в ремонте - _____ кв. м.
Стены мусорокамер	Площадь стен 3053,81 кв. м. Материал стен, перегородок: монолит, блоки керамзитобетонные. Материал отделки стен: керамогранит, окраска Площадь потолков 336,87 кв. м. Материал отделки потолков: подвесной КНАУФ-Файерборд на каркасе П233, окраска.	Площадь стен, нуждающихся в ремонте - _____ кв.м. Площадь потолков, нуждающихся в ремонте - _____ кв.м.
Наружные стены и перегородки (фасад)	Материал: монолит, утеплитель толщиной 100; 150мм – 43375,24 кв.м Материал отделки стен: Керамогранит – 20520,8 кв. м, натуральный гранит – 2210,1 кв.м , Объемная керамика – 5647,96 кв.м. , стеклофибробетон – 1773,2 кв.м Декоративные карнизы из стеклофибробетона – 4636,7 п.м. Декоративные элементы из стеклофибробетона – 1107шт Молдинги из стеклофибробетона – 863,8 п.м. Обрамление окон из стеклофибробетона – 697 шт. Декоративные решетки – 531 шт. Ограждения крылец и лоджий – 209шт. Вентиляционные решетки – 50 шт. Штукатурка армированная фасадной стеклосеткой – 22693,3 кв. м	Состояние - _____ (указать: удовлетворительное или неудовлетворительное, если неудовлетворительное - указать дефекты): Площадь стен, требующих утепления - _____ кв.м.

Перекрытия	Количество этажей – 2 (подземная часть), 21-24 (надземная часть). <u>Подземная часть:</u> Материал – бетон В30 W6 F50. Площадь – 16,832 тыс. кв. м. <u>Надземная часть:</u> Материал – бетон В30 W6 F100, В30 W6 F50. Площадь – 82,048 тыс. кв. м.	Площадь перекрытия, требующая ремонта - _____ кв.м. (указать вид работ). Площадь перекрытий, требующих утепления - _____ кв.м.
Крыши	Количество – 9 шт. основная кровля в т.ч надстройки и террасы с козырьками. Вид кровли – плоская. Материал кровли – рулонный материал Унифлекс Вент ЭПВ (нижний слой) и Техноэласт Декор коричневый микс (верхний слой), вертолетные площадки – брусчатка серая. Площадь кровли – 4778,4кв.м Кровля вентшахт Вид кровли – плоская. Материал кровли – рулонный материал Унифлекс Вент ЭПВ (нижний слой) и Техноэласт Декор коричневый микс (верхний слой). Площадь кровли – 208,77кв.м. Протяженность ограждений на надстройках кровли – 173,25 м.п.	Характеристика состояния - _____ (указать: удовлетворительное или неудовлетворительное, если неудовлетворительное – указать дефекты): площадь крыши, требующей капитального ремонта - _____ кв.м. площадь крыши, требующей текущего ремонта - _____ кв.м.
Двери	Количество дверей, ограждающих вход в помещения общего пользования - 3175 шт.	Количество дверей, ограждающих вход в помещения общего пользования и требующих ремонта - _____ шт.
Люки	Количество люков в помещениях общего пользования - 223 шт.	Количество люков в помещениях общего пользования, и требующих ремонта - _____ шт.
Витражи	Количество витражей (включая тамбуры помещений, сдаваемых в аренду), расположенных в помещениях общего пользования – 38 шт.	Количество витражей, расположенных в помещениях общего пользования и требующих ремонта - _____ шт.
Окна	Количество окон (включая помещения, сдаваемые в аренду), расположенных в помещениях общего пользования – 71 шт.	Количество окон, расположенных в помещениях общего пользования и требующих ремонта - _____ шт.
III. Механическое, электрическое, санитарно-техническое и иное оборудование		
Лифты и лифтовое оборудование	Количество - 18 шт. В том числе: грузовых – 9 шт. Марки лифтов - _____ Грузоподъемность 630т. И 1000т. Площадь кабин – 1,54 м2 и 2,31 кв.м	Количество лифтов, требующих замены - ____ шт. капитального ремонта - ____ шт. текущего ремонта - _____ шт.
Мусоропровод	Количество – 9 шт. Длина ствола – 702,75 м. Количество загрузочных устройств – 192 шт.	Состояние ствола _____ (удовлетворительное или неудовлетворительное, если неудовлетворительное - указать дефекты) Количество загрузочных устройств, требующих капитального ремонта - ____ шт.
Вентиляция	Количество систем общеобменной вентиляции 178шт. Материал вентиляционных каналов – оцинкованная сталь Протяженность воздуховодов - 25099 м.	Количество систем общеобменной вентиляции выше 0.000 - 81 шт. Количество систем общеобменной вентиляции ниже 0.000 - 97 шт. Воздуховоды общеобменной вентиляции ниже 0.000 толщ.0,8 -12172м. Воздуховоды общеобменной вентиляции выше 0.000 толщ.0,8 -12927м.

Противодымная вентиляция	Количество систем противодымной вентиляции -164шт. Протяженность воздуховодов - 6668 м. Материал вентиляционных каналов – оцинкованная сталь толщ. 0.8мм и горячекатаная сталь толщ.1.2мм.	Количество систем противодымной вентиляции выше 0.000 - 51 шт. Количество систем противодымной вентиляции ниже 0.000 - 113 шт. Воздуховоды противодымной вентиляции ниже 0.000 толщ.0,8 -1649м. Воздуховоды противодымной вентиляции ниже 0.000 толщ.1,2 - 2043м. Воздуховоды противодымной вентиляции выше 0.000 толщ.1,2 - 2976м.
Водоснабжение	Количество стояков: ХВС-21шт; ГВС-21шт; ВПТ- 6шт. Тип трубы- стальная водогазопроводная. Протяженность труб: ХВС-15736м, ГВС-21268м.	Водоснабжение 1 этаж и ниже: Труба водогазопроводная- ХВС- 3455м, ГВС-3960м; Задвижки- 90шт.; Запорные краны-668шт; Балансировочные клапаны -130шт; ШПК(шкаф пожарный навесной) -35шт. Водоснабжение 2 этаж и выше: Труба водогазопроводная- ХВС- 12281м, ГВС-17308м; Задвижки- 36шт.; Запорные краны-5265шт; Счетчики импульсные 2864шт; ШПК(шкаф пожарный навесной) -345шт.
АПТ	Тип трубы- стальная водогазопроводная. Протяженность трасс- 6131м.	Спринклеры- 1975шт.
Насосная станция	Насосные установки- 2шт, Пожарные насосные установки- 2шт, Труба ВПП- 140м.	Насосные установки Cog- 3 Helix V Wilo -2шт. Пожарные насосные установки СО 2MVI-2 шт.; Гидроаккумулятор Refix 2шт; Задвижки с обрезиненным клином Tescofi -26 шт.; Водосчетчик Тепловодемер- 1шт; Запорные краны- 24шт.
Канализация	Количество стояков бытовой канализации-67шт.; Протяженность трасс: труба чугунная Sml-8616м, труба ВПП- 908м, труба ПВХ-4760м.	Водоотведение 1 этаж и ниже: труба чугунная Sml-3516м.; Насос дренажный Wilo Drain TS-71шт.; Кран запорный- 120шт.; труба ВПП-908м. Водоотведение 2 этаж и выше: труба чугунная Sml-5100м; труба ПВХ-4760м
Водосточные желоба/водосточные трубы	Количество стояков водосточных труб – 9 шт. Трубопроводы и водосточных труб - водосточная труба SML(наружные и внутренние), стальная водогазопроводная Протяженность водосточных труб Sml- 2193 м.; труб ВПП- 763м	Трубопроводы ниже 0.000: Sml -341м; Водогазопроводные: 763м Трубопроводы выше 0.000: Sml -1852м; Воронка с электроподогревом -28шт.
Отопление	Стояков-78шт. Трубопроводы: из сшитого полиэтилена - 64079м, труба ВПП- 11531м., теплосчетчики-905шт., балансировочные клапаны- 225; автоматический клапан перепада давления-4шт.; Коллектор- 219шт.; стальной панельный радиатор -3082шт.; конвектор-5шт.; ВТЗ-15шт.	Отопление ниже 0.000: Труба из сшитого полиэтилена- 1431м; Труба ВПП- 4982м; Конвектор БРИЗ- 5шт.; Стальной панельный радиатор -61шт.; Коллектор -23шт.; Теплосчетчик- 23шт.; Автоматический клапан перепада давления-4шт.; Запорные краны- 162шт.; Балансировочный клапан- 225шт.; Ультразвуковой теплосчетчик- 18шт; Теплоснабжение ниже 0.000: Труба ВПП- 2884м; Запорные краны- 280шт.; ВТЗ- 9шт.; Узел регулирования- 9шт.; Отопление выше 0.000: Труба из сшитого полиэтилена- 62648м; Труба ВПП- 3665м; Стальной панельный радиатор -3021шт.;

		Коллектор -196шт.; Теплосчетчик 864шт. Теплоснабжение выше 0.000: ВТЗ- 6шт.; Узел регулирования- 6шт.;
ИТП		Теплообменник- 15шт. Насос -18шт., Установка поддержания давления-2шт., Баки- 7шт., Регулирующий клапан- 7шт, РПД- 2шт, Регулятор давления -1шт, Теплосчётчик- 1шт., Водосчетчик -3шт., Краны шаровые -408шт., Термометр -84шт., Манометр -189 шт., Труба стальная-570 шт.
Щиты вводно-распределительные ВРУ	Количество всего: 13 шт., а именно: -жилая часть – 9 шт.; - автостоянка – 1 шт.; - нежилые помещения – 1 шт.; - ДОУ (50, 60 мест) – 2 шт.	Количество автоматических выключателей, требующих замены - _____шт. (указать дефекты)
Светильники	Количество всего: 4087 шт., а именно: - жилая часть – 2395 шт. и LED подсветка – 5714 п.м.; - автостоянка – 1685 шт.; - ДОУ (50, 60 мест) – 7 шт.	Количество светильников, требующих замены - _____шт. Количество светильников, требующих ремонта - _____шт.
Магистраль с распределительным щитком	Количество всего: 915 шт., а именно: - жилая часть – 859 шт.; - автостоянка – 48 шт.; - ДОУ (50, 60 мест) – 8 шт. Длина магистрали 4370 м .	Длина магистрали, требующая замены - _____ м. Количество распределительных щитков, требующих ремонта - _____шт. (указать дефекты)
Сети электроснабжения	Длина – 178930 м. Кабель с медными жилами, с изоляцией и оболочкой из поливинилхлоридного пластиката, не распространяющий горение (по категории А) при групповой прокладке, ВВГнг(А)-LS, всего - 34210 м, а именно: - 5x35 100 м - 5x25 100 м - 5x10 1200 м -5x6 100 м - 5x4 560 м - 5x2,5 4950 м - 3x10 1600 м - 3x4 1600 м - 3x2,5 19 000 м - 3x1,5 2500 м -2x1,5 790 м - 4x6 350 м -4x2.5 1300 м - 1x4 20 м -1x25 20 м -1x95 20 м Кабель с медными жилами, огнестойкий, с изоляцией и оболочкой из поливинилхлоридного пластиката, не	Длина сетей, требующая замены - _____м.

распространяющий горение (по категории А) при групповой прокладке, ВВГнг(А)-FRLS, всего-41080 м а именно:

- 1x240 50 м
- 1x185 100 м
- 1x120 380 м
- 1x95 350 м
- 1x70 160 м
- 1x35 50 м
- 1x16 40 м
- 5x35 1800 м
- 5x25 800 м
- 5x16 500 м
- 5x10 3600 м
- 5x6 5600 м
- 5x4 400 м
- 5x2,5 4500 м
- 3x4 1600 м
- 3x2,5 15000 м
- 3x1,5 4300 м
- 4x4 700 м
- 4x6 650 м
- 4x16 200 м
- 4x25 300 м

Кабель с медными жилами, с изоляцией и оболочкой из поливинилхлоридного пластиката, не содержащих галогенов, не распространяющий горение (по категории А) при групповой прокладке, ППГнг(А)-HF, всего-75710 м, а именно:

- 1x120 3000 м
- 1x95 5000 м
- 5x50 160 м
- 5x35 300 м
- 5x25 250 м
- 5x16 300 м
- 5x10 200 м
- 5x4 20000 м
- 5x2,5 18000 м
- 3x4 1400 м
- 3x2,5 27000 м
- 3x1,5 100 м

Кабель с медными жилами, огнестойкий, с изоляцией и оболочкой из поливинилхлоридного пластиката, не содержащих галогенов, не распространяющий горение (по категории А) при групповой прокладке, ППГнг(А)-FRHF, всего- 26300 м, а именно:

- 4x16 300 м
- 4x10 600 м
- 4x6 450 м
- 4x4 850 м
- 4x2,5 900 м
- 3x2,5 23200 м

Кабель силовой пожаробезопасный с медными жилами с изоляцией и оболочкой из поливинилхлоридной композицией пониженной пожарной опасности с низкой токсичностью продуктов горения ВВГнг(А) – LSLTx-1кВ всего-360 м, а именно:

- 3x2,5 160 м
- 5x4 100 м
- 5x6 100 м

	<p>Кабель силовой огнестойкий с медными жилами с изоляцией и оболочкой из поливинилхлоридной композиции пониженной пожарной опасности с низкой токсичностью продуктов горения ВВГнг(А) – FRLSLTx-1кВ всего-1260 м, а именно:</p> <ul style="list-style-type: none"> 3x2,5 520 м - 4x4 20 м - 4x6 20 м - 5x4 300 м - 5x6 200 м - 5x10 200 м <p>Кабель силовой гибкий с медными жилами с поливинилхлоридной изоляцией и оболочкой из негорючего пластификата черного цвета пониженной горючести КВВГнг -LS -10x2,5 10 м</p>	
<p>Архитектурное освещение фасада</p>	<p>Количество: щитов освещения фасадных – 3 шт., светильников: 2050 шт.</p> <p>Длина сетей – 7190 м.</p> <p>Кабель силовой с медными жилами из полимерной композиции, не содержащей галогенов (голубого цвета для нулевой жилы, зелено-желтого цвета для защитной жилы, цветными - для фазных жил) не распространяющие горение при групповой прокладке, и не выделяющие коррозионноактивных газообразных продуктов при горении и тлении ППГнг(А)-HF всего-2310 м, а именно:</p> <ul style="list-style-type: none"> - 5x10-0,66 20 м -5x6-0,66 320 м - 5x4-0,66 690 м - 5x2,5-0,66 1200 м - 3x2,5-0,66 80 м <p>Кабель силовой с медными жилами с поливинилхлоридной изоляцией (голубого цвета для нулевой жилы, зелено-желтого цвета для защитной жилы, цветными - для фазных жил) и оболочкой из негорючего пластификата черного цвета пониженной горючести ВВГнг(А)-LS. всего-3970 м, а именно:</p> <ul style="list-style-type: none"> - 5x2,5-0,66 – 2650 м - 4x2,5-0,66 – 520 м - 3x2,5-0,66 - 800 м <p>Провод установочный с медной жилой повышенной гибкости, с изоляцией желто-зеленого цвета сечением ПуГВ - 1x6 - 380 - 10м</p> <p>Кабель силовой гибкий с медными жилами с поливинилхлоридной изоляцией (голубого цвета для нулевой жилы, зелено-желтого цвета для защитной жилы, цветными -для фазных жил) и оболочкой из негорючего пластификата черного цвета пониженной горючести КГВВнг(А)-LS 3x1,5 - 900м.</p>	<p>Длина сетей, требующая замены - ___м.</p>

Ландшафтное освещение	Количество: - щитов наружного освещения – 1 шт., - опор со светильниками: 80 шт. : Длина сетей – 2173 м. Кабель с медными жилами бронированный в ПВХ шланге ВБШВ-1: - 3x2,5 520 м; - 3x4 884 м; - 3x6 276 м Кабель с медными жилами, с изоляцией и оболочкой из поливинилхлоридного пластиката, не распространяющий горение (по категории А) при групповой прокладке, ВВГнг(А)-LS - 3x1,5 мм 2 – 493 м.	Количество распределительных щитков, требующих ремонта - _____ шт. (указать дефекты) Количество светильников, требующих замены - _____ шт. Количество светильников, требующих ремонта - _____ шт. Длина сетей, требующая замены - _____ м.
Котлы отопительные	Количество - __0__ шт.	Состояние _____ (удовлетворительное или неудовлетворительное, если неудовлетворительное - указать дефекты)
Трубопроводы отопления	Диаметр, материал труб и протяженность в однетрубном исчислении: 1. _Стальная водогазопроводная 15-219 мм. 15054 м. 2. _РЕ-Ха_16-25 мм. 45290 м.	
Сети теплоснабжения***	Диаметр, материал труб и протяженность в однетрубном исчислении: 1. _Стальная водогазопроводная 15-219 мм. 2903 м. 2. _РЕ-Ха_16-25 мм. 350 м.	Диаметр, материал и протяженность труб, требующих замены: 1. _____ мм. _____ м. 2. _____ мм. _____ м. Протяженность труб, требующих ремонта - _____ м. (указать вид работ, восстановление теплоизоляции, окраска, иное)
Задвижки, вентили, краны на системах теплоснабжения	Количество: задвижек - __0__ шт. вентилей - __0__ шт. кранов - __192__ шт.	Требует замены или ремонта: задвижек - _____ шт. вентилей - _____ шт. кранов - _____ шт.
Бойлерные, (теплообменники)	Количество - __13__ шт.	Состояние _____ (удовлетворительное или неудовлетворительное, если неудовлетворительное - указать дефекты)
Элеваторные узлы	Количество - __0__ шт.	Состояние _____ (удовлетворительное или неудовлетворительное, если неудовлетворительное - указать дефекты)
Радиаторы**	Материал и количество – 1.Purmo Compact - 107 шт. 2.Регистр из стальной трубы - 7 шт. 3.Сунержа «Эстет» - 7 шт. 4.Внутрипольный конвектор – 14 шт. 5.Радиатор КЗТО – 152 шт.	Требует замены (материал и количество): 1. _____ шт. 2. _____ шт.
Полотенцесушители	Материал и количество – 1. _____ __0__ шт. 2. _____ 0 шт.	Требует замены (материал и количество): 1. _____ шт. 2. _____ шт.
Системы очистки воды	Количество - __0__ шт. Марка _____	Состояние _____ (удовлетворительное, или неудовлетворительное, если неудовлетворительное - указать дефекты)
Насосы ХВС	Количество - __4__ шт. Марка насоса: 1. ____ Wilo _____;	Состояние _____ (удовлетворительное или неудовлетворительное, если неудовлетворительное - указать дефекты)
Трубопроводы холодной воды, горячей воды	Диаметр, материал и протяженность:	Диаметр, материал и протяженность труб, требующих замены:

	1. 15-159 мм. Труба стальная оцинкованная, 29774м. 2. 20 мм. ПП, 145м.	1. ____ мм. _____, ____ м. 2. ____ мм. _____, ____ м. Протяженность труб требующих окраски - ____ м.
Задвижки, вентили, краны на системах водоснабжения	Количество: затворы - ____ 128 ____ шт; вентилей - ____ 521 ____ шт. кранов - ____ 8947 ____ шт.	Требует замены или ремонта: затвижек - ____ шт; вентилей - ____ шт. кранов - ____ шт.
Насосы АУПТ	Количество - ____ 4 ____ шт. Марка насоса: 1. ____ Wilo _____;	Состояние _____ (удовлетворительное или неудовлетворительное, если неудовлетворительное - указать дефекты)
Калориферы**	Количество - «Mitsubishi Electric» _19_ шт.	Состояние _____ (удовлетворительное или неудовлетворительное, если неудовлетворительное - указать дефекты)
Указатели наименования улицы, переулка, площади, № __ дома, название управляющей компании	Количество - ____ шт.	Состояние _____ (удовлетворительное или неудовлетворительное, если неудовлетворительное - указать дефекты)
Иное оборудование	Указать наименование	Указать состояние _____ (удовлетворительное или неудовлетворительное, если неудовлетворительное - указать дефекты)
IV. Земельный участок, входящий в состав общего имущества в многоквартирном доме		
Общая площадь	земельного участка – 17712м2: в том числе площадь застройки – 5435м2. Проезды, стоянки из вибропресованной брусчатки ЭДД-1 – 2468 м2 Тротуары, площадки из гранитной плитки с возможностью проезда пожарной техники – 1573 м2 Тротуары и площадки из гранитной плитки под пешеходную нагрузку – 1794 м2 Отмостка – 148 м2 Велосипедная дорожка – 179 м2 Беговая дорожка – 121 м2 Детские площадки с резиновым покрытием «Мастерфайбр» - 306 м2 Дорожки гольф-парка с резиновым покрытием «Мастерфайбр» - 142 м2 Газоны и цветники – 3417 м2	Указать состояние _____ (удовлетворительное или неудовлетворительное, если неудовлетворительное - указать дефекты)
Зеленые насаждения	деревья 35 шт. кустарники – 3881 шт. цветник-миксбордер из многолетних культур – 1545 шт луковичные - 104 м2	Указать состояние _____ (удовлетворительное или неудовлетворительное, если неудовлетворительное - указать дефекты)
Элементы благоустройства	Малые архитектурные формы: шахматы. Спортивные сооружения: Урна – 16 шт. Скамья со светильниками – 8 шт. Сухой фонтан – 1 шт. Ограждение благоустройства двора – 142 п.м Вазон для растений – 6 шт. Колонны – 8 шт. Колоннада – 2 шт. Ротонда – 1 шт. Гномон – 1 шт. Сиденье на подпорной стене со спинкой – 12 шт. Сиденье на подпорной стене без спинки – 11 шт. Площадка для мини-гольфа – 1шт.	Перечислить элементы благоустройства, находящиеся в неудовлетворительном состоянии. Указать дефекты _____

	Деревянный дом – 1 шт. Качели Робинца – 2 шт. Качалка Велосипед – 3 шт. Песочница Акация – 1 шт. Джоземит – 1 шт. Конго – 1 шт. Лианы – 1 шт.	
Ливневая сеть	Люки - _____ шт. Приемные колодцы - _____ шт. Ливневая канализация: Тип - _____ Материал - _____ Протяженность - _____ м.	Указать состояние _____ (удовлетворительное или неудовлетворительное, если неудовлетворительное - указать дефекты)
Иные строения	1. ТП№1 _____ ; 2. ТП №3; 3. РП – 2 шт.	Указать состояние _____ (удовлетворительное или неудовлетворительное, если неудовлетворительное - указать дефекты)
Слаботочные системы		
АПС Автоматическая система пожарной сигнализации		
В том числе оборудование, устанавливаемое в помещениях 1 этапа строительства в соответствии с заданием.	Пульт контроля и управления С2000-М вер. 3.03, ЗАО "НВП Болид" – 11 компл.	Количество устройств, требующих ремонта - _____ шт.
	Преобразователь интерфейса С2000-ПИ вер. 1.02 ЗАО "НВП Болид" – 22 шт.	Количество устройств, требующих ремонта - _____ шт.
	Блок контроля и индикации С2000-БИ ЗАО "НВП Болид" – 31 шт.	Количество устройств, требующих ремонта - _____ шт.
	Блок контроля и индикации С2000-БКИ ЗАО "НВП Болид" – 11 шт.	Количество устройств, требующих ремонта - _____ шт.
	Преобразователь интерфейсов С2000 – USB - 2 шт	Количество устройств, требующих ремонта - _____ шт.
	Прибор приёмно-контрольный, охранно-пожарный, С2000-4 – 10 шт.	Количество устройств, требующих ремонта - _____ шт.
	Резервный источник питания СКАТ-2400И7 исп.5000 – 2 шт.	Количество устройств, требующих ремонта - _____ шт.
	Контроллер двухпроводной линии связи С2000-КДЛ, ЗАО "НВП Болид" – 100 шт.	Количество устройств, требующих ремонта - _____ шт.
	Преобразователь интерфейса С2000- AP2 ЗАО "НВП Болид" – 530 шт.	Количество устройств, требующих ремонта - _____ шт.
	Блок контроля и индикации С2000-AP8 ЗАО "НВП Болид" – 5 шт.	Количество устройств, требующих ремонта - _____ шт.
	Блок сигнально-пусковой С2000-СП1 ЗАО "НВП Болид" – 10 шт.	Количество устройств, требующих ремонта - _____ шт.
	Блок абонентский переговорного устройства Рупор ДТ – 1 шт	Количество устройств, требующих ремонта - _____ шт.
	Резервный источник питания РИП-24 исп. 56, ЗАО "НВП Болид" – 9 шт.	Количество устройств, требующих ремонта - _____ шт.
	Блок сигнально-пусковой С2000-СП2 ЗАО "НВП Болид" – 112 шт.	Количество устройств, требующих ремонта - _____ шт.
	Устройство дистанционного пуска УДП-И (УДП513-15) "Юнитест" – 493 шт.	Количество устройств, требующих ремонта - _____ шт.
	Извещатель пожарный тепловой максимально-дифференциальный адресно-аналоговый С2000-ИП-03 ЗАО "НВП Болид" – 2038 шт.	Количество устройств, требующих ремонта - _____ шт.
	Извещатель пожарный дымовой оптико-электронный адресный, ИП21-34А «ДИП-34А-03» ЗАО "НВП Болид" – 3324 шт.	Количество устройств, требующих ремонта - _____ шт.

	Извешатель пожарный ручной адресный ИПР 513-3АМ ЗАО "НВП Болид" – 1360 шт.	Количество устройств, требующих ремонта - _____ шт.
	Устройство дистанционного пуска адресное, "Дымоудаление" ИПР 513-3АМ исп. 02 ЗАО "НВП Болид" – 294 шт.	Количество устройств, требующих ремонта - _____ шт.
	Блок разветвительно-изолирующий Бриз ЗАО "НВП Болид" – 906 шт.	Количество устройств, требующих ремонта - _____ шт.
	Извещатель пожарный дымовой автономный ДИП-34АВТ ЗАО "НВП Болид" – 1511 шт.	Количество устройств, требующих ремонта - _____ шт.
	КПСнг(А)-FRHF 1x2x0,5 – 6700 м.	Длина сетей, требующая замены - _____ м.
	КПСнг(А)-FRHF 1x2x1,5 – 47000 м.	Длина сетей, требующая замены - _____ м.
	КПСнг(А)-FRHF 1x2x1,0 – 400 м.	Длина сетей, требующая замены - _____ м.
	КСБнг(А)-FRHF 2x2x1,13 – 6200 м.	Длина сетей, требующая замены - _____ м.
АСПЗ1 Автоматическая система противопожарной защиты		
Жилая часть	Контроллер двухпроводной линии связи С2000-КДЛ, ЗАО "НВП Болид" – 85 шт.	Количество устройств, требующих ремонта - _____ шт.
	Прибор приемно-контрольный Сигнал 20П исп.1 - 58 шт	Количество устройств, требующих ремонта - _____ шт.
	Блок сигнально-пусковой С2000-СП1 исп.1 ЗАО "НВП Болид" – 22 шт.	Количество устройств, требующих ремонта - _____ шт.
	Преобразователь интерфейса С2000-ПИ ЗАО "НВП Болид" – 44 шт	Количество устройств, требующих ремонта - _____ шт.
	Резервный источник питания РИП-24-4/40МЗ-Р-RS исп. 56, ЗАО "НВП Болид" – 82 шт	Количество устройств, требующих ремонта - _____ шт.
	Преобразователь интерфейса С2000- AP2 исп. 2 ЗАО "НВП Болид" – 12 шт.	Количество устройств, требующих ремонта - _____ шт.
	Блок сигнально-пусковой С2000-СП2 ЗАО "НВП Болид" – 93 шт.	Количество устройств, требующих ремонта - _____ шт.
	Блок сигнально-пусковой С2000-СП2 исп.2 ЗАО "НВП Болид" – 2 шт.	Количество устройств, требующих ремонта - _____ шт.
	Блок сигнально-пусковой С2000-СП4/220 ЗАО "НВП Болид" – 720 шт.	Количество устройств, требующих ремонта - _____ шт.
	Извещатель охранный точечный магнитоконтактный ИО 102-40 Б2М – 134 шт	Количество устройств, требующих ремонта - _____ шт.
	КПСнг(А)-FRLS 2x2x0,75 – 42000 м.	Длина сетей, требующая замены - _____ м.
	КПСЭнг(А)-FRLS 2x2x0,75 – 2800 м.	Длина сетей, требующая замены - _____ м.
	ВВГнг-FRLS сеч. 3x1,5мм ² - 17000 м.	Длина сетей, требующая замены - _____ м.
АСПЗ1.2 Автоматическая система противопожарной защиты		
Пожарные насосы	Прибор индикации центральный ЦПИ-Pro – 1 шт.	Количество устройств, требующих ремонта - _____ шт.
	Резервированный источник питания РИП-24 исп.15 ЗАО "НВП Болид" – 2 шт	Количество устройств, требующих ремонта - _____ шт.
	Шкаф аппаратуры коммутации ПН/30/3МЛ/0 + ПН/30/3МЛ/0 + Жокей/4/3Л/0 + Задвижка Х/2/3Л/0 + Задвижка Х/2/3Л/0-Ш8/ПУРЛ/1ПР10.5/Р54/SE/Red 1 шт	Количество устройств, требующих ремонта - _____ шт.
	Кабель для АПС КПСнг-FRLS 1x2x0,75 – 420 м	Длина сетей, требующая замены - _____ м.
	Кабель для АПС КПСЭнг-FRLS 1x2x0,75 – 360 м	Длина сетей, требующая замены - _____ м.
СКУД Система контроля и управления доступом		
	Котроллер базовый Gate-8000 в корпусе с двумя ИБП (для питания замка и	Количество устройств, требующих ремонта - _____ шт.

	контроллера) и местами под аккумуляторы 7Ач Gate-8000-UPS2 - 161 шт	
	Преобразователь интерфейса Ethernet в RS485, порт 10/100Base-T, полный дуплекс Gate- USB/485 – 9 шт	Количество устройств, требующих ремонта - _____ шт.
	Замок электромагнитный, сила удержания 400 кг, 12В, 0.6А, 230x57x38мм VIZIT ML-400 – 157 шт	Количество устройств, требующих ремонта - _____ шт.
	Доводчик для дверей TS-71 – 157 шт	Количество устройств, требующих ремонта - _____ шт.
	Извещатель магнитоконтактный ИО 102-14 – 157 шт	Количество устройств, требующих ремонта - _____ шт.
	Считыватель Proximity-карт Mifare Gate-Reader-MF – 239 шт	Количество устройств, требующих ремонта - _____ шт.
	Кнопка "ВЫХОД" ST-EX010SM – 75 шт.	Количество устройств, требующих ремонта - _____ шт.
	Кнопка аварийной разблокировки двери с восстанавливаемой вставкой ST-ER115 – 157 шт	Количество устройств, требующих ремонта - _____ шт.
	Кабель КПСВВнг(А)-LS 2x0.5 – 4105 м	Длина сетей, требующая замены - _____ м.
	Кабель КПСВВнг(А)-LS 2x1.0 – 5900 м	Длина сетей, требующая замены - _____ м.
	Кабель КПСВЭВнг(А)-LS 4x2x0.5 – 2090 м	Длина сетей, требующая замены - _____ м.
	Кабель КПСВВнг(А)-LS 1x2x0.75 – 200 м	Длина сетей, требующая замены - _____ м.
	Кабель КИПЭВнг(А)-LS 2x2x0.6 – 6500 м	Длина сетей, требующая замены - _____ м.
СОУЭ Система оповещения и управления эвакуацией.		
В том числе оборудование, устанавливаемое в помещениях 1 этапа строительства в соответствии с заданием.	Блок селекторной связи Тромбон - БС – 1 шт	Количество устройств, требующих ремонта - _____ шт.
	Блок селекторной связи Тромбон - БС-16 КК – 1 шт.	Количество устройств, требующих ремонта - _____ шт.
	Управляемый коммутатор 2 уровня с 24 SFP и 2 портами 10/100/1000 Мбит/с – 1 шт	Количество устройств, требующих ремонта - _____ шт.
	Стойка открытая СО-236-7 – 8 шт	Количество устройств, требующих ремонта - _____ шт.
	Стойка открытая СО-236-9 – 1 шт	Количество устройств, требующих ремонта - _____ шт.
	Прибор управления Тромбон - ПУ-М-16 – 9 шт	Количество устройств, требующих ремонта - _____ шт.
	Усилитель мощности трансляционный Тромбон - УМ-4-360 – 1 шт	Количество устройств, требующих ремонта - _____ шт.
	Усилитель мощности трансляционный Тромбон - УМ-4-480 – 11 шт	Количество устройств, требующих ремонта - _____ шт.
	Блок управления световыми оповещателями Тромбон - БСО-16 – 20 шт	Количество устройств, требующих ремонта - _____ шт.
	Усилитель мощности трансляционный Тромбон - УМ-4-600 – 7 шт	Количество устройств, требующих ремонта - _____ шт.
	Блок управления сетевой Тромбон – БЧС – 9 шт	Количество устройств, требующих ремонта - _____ шт.
	Блок резервного питания Тромбон - БП-21 – 19 шт	Количество устройств, требующих ремонта - _____ шт.
	Бокс оптический настенный на 4 порта (SC, duplex LC, ST, FC) с держателем для 12 КДЗС, фиксатор центрального силового элемента FO-WBX-4UN-МК – 6 шт	Количество устройств, требующих ремонта - _____ шт.
	Источник вторичного электропитания резервированный 24В, 4А СКАТ-2400И7 исп.5000 – 20 шт	Количество устройств, требующих ремонта - _____ шт.

	Резервированные источники питания РИП-24 исп.50 (РИП-24 -2ПМ4-Р-RS) – 6 шт	Количество устройств, требующих ремонта - _____ шт.
	Модуль преобразовател МП24/5 – 6 шт	Количество устройств, требующих ремонта - _____ шт.
	Блок селектора Тромбон- БС – 18 шт	Количество устройств, требующих ремонта - _____ шт.
	Панель вызывная Тромбон-ВП – 215 шт	Количество устройств, требующих ремонта - _____ шт.
	Оповещатель речевой настенный Глагол - Н2-3 – 1395 шт	Количество устройств, требующих ремонта - _____ шт.
	Оповещатель речевой настенный Глагол- Н1-1 – 48 шт	Количество устройств, требующих ремонта - _____ шт.
	Оповещатель речевой настенный Глагол - Н2-5 – 47 шт	Количество устройств, требующих ремонта - _____ шт.
	Оповещатель речевойнастенный Глагол-Н2-10 – 4 шт	Количество устройств, требующих ремонта - _____ шт.
	Оповещатель рупорный ТН-15 – 24 шт	Количество устройств, требующих ремонта - _____ шт.
	Оповещатель речевой потолочный Глагол - П1 – 904 шт	Количество устройств, требующих ремонта - _____ шт.
	Оповещатель световой 24В, 20МА IP55, - 30+55 Молния-24 ГРАНД Выход – 768 шт	Количество устройств, требующих ремонта - _____ шт.
	Оповещатель световой 24В, 40МА, IP55, - 30+5 ЛЮКС-24 ДПН «Стрелка» - 83 шт	Количество устройств, требующих ремонта - _____ шт.
	КПСЭнг(А)-FRHF 1x2x1,0 – 32230 м.	Длина сетей, требующая замены - _____ м.
	КПСЭнг(А)-FRHF 2x2x0,5 – 18270 м.	Длина сетей, требующая замены - _____ м.
	КПСЭнг(А)-FRHF 2x2x1,0 – 3550 м.	Длина сетей, требующая замены - _____ м.
	Кабель оптический FO-DT-IN-9S-4-LSZH-YL – 2400 м.	Длина сетей, требующая замены - _____ м.
ОС Охранная сигнализация		
	Контроллер двухпроводной линии связи С2000-КДЛ, ЗАО "НВП Болид" – 5 шт.	Количество устройств, требующих ремонта - _____ шт.
	Преобразователь интерфейса С2000-ПИ ЗАО "НВП Болид" – 1 шт.	Количество устройств, требующих ремонта - _____ шт.
	Резервный источник питания РИП-12 РИП-12-3/17П1-Р-RS, ЗАО "НВП Болид" – 6 шт	Количество устройств, требующих ремонта - _____ шт.
	Блок сигнально-пусковой С2000-СП2 ЗАО "НВП Болид" – 5 шт.	Количество устройств, требующих ремонта - _____ шт.
	Блок сигнально-пусковой С2000-СП1 ЗАО "НВП Болид" – 30 шт.	Количество устройств, требующих ремонта - _____ шт.
	Кнопка тревожная С2000-КТ – 9 шт	Количество устройств, требующих ремонта - _____ шт.
	Извещатель охранный магнитоcontactный адресный С2000-СМК "Эстет", ЗАО "НВП Болид" – 121 шт	Количество устройств, требующих ремонта - _____ шт.
	Блок разветвительно-изолирующий Бриз ЗАО "НВП Болид" – 28 шт.	Количество устройств, требующих ремонта - _____ шт.
	Кабель КПСВВнг(А)-LS 1x2x0.97 – 2950 м	Длина сетей, требующая замены - _____ м.
	Кабель КИПЭВнг(А)-LS 2x2x0.6 – 700 м	Длина сетей, требующая замены - _____ м.
АСКУТиВ Автоматизированная система коммерческого учета тепла и воды		
	Шкаф АСКУТиВ комплектный – 5 компл.	Количество устройств, требующих ремонта - _____ шт.
	Счетчики импульсов-регистраторы (в том числе в шкафах АСКУТиВ) – 330 шт	Количество устройств, требующих ремонта - _____ шт.
	КИПЭВнг(А)-LS 2x2x0.6 – 1755 м	Длина сетей, требующая замены - _____ м.
	МКЭШВнг-LS 1x2x0.5 – 67789 м	Длина сетей, требующая замены - _____ м.

СДС Система домофонной связи		
	МЕЕТ KIN СЕНСОРНАЯ МНОГОАБОНЕНТСКАЯ ПАНЕЛЬ СО СЧИТЫВАТЕЛЕМ F01445 (Входные группы - подъезды) – 9 шт	Количество устройств, требующих ремонта - _____ шт.
	Блок питания EU-501 – 9 шт.	Количество устройств, требующих ремонта - _____ шт.
	Сдвиговой электрозамок ST -CL210M – 9 шт	Количество устройств, требующих ремонта - _____ шт.
	ИБП DT 12045 – 9 шт	Количество устройств, требующих ремонта - _____ шт.
	Кнопка аварийной разблокировки ST-ER115 – 9 шт	Количество устройств, требующих ремонта - _____ шт.
	Модуль реле исполнительного Comelit 1443 – 9 шт	Количество устройств, требующих ремонта - _____ шт.
	Трубка IP-домофона Comelit Easycom VIP черная 6203B – 87 шт	Количество устройств, требующих ремонта - _____ шт.
	Mini видеомонитор 6702W Comelit с подставкой – 9 шт	Количество устройств, требующих ремонта - _____ шт.
	Этажный разветвитель Comelit VIP с PoE, 4 Выхода 0Mб/с, 2 Выхода 100 Mб/с 1440 – 316 шт	Количество устройств, требующих ремонта - _____ шт.
	БП магистральный Comelit VIP 100 1441- 45 шт	Количество устройств, требующих ремонта - _____ шт.
	Абонентская трубка IP-домофона Comelit Easycom VIP бел 6203W – 814 шт	Количество устройств, требующих ремонта - _____ шт.
	Брелок бесконтактный xVoice Mifare (RFID ключ доступа EU-490 – 1628 шт	Количество устройств, требующих ремонта - _____ шт.
	Блок питания PoE 1451 – 9 шт	Количество устройств, требующих ремонта - _____ шт.
	Пульт консьержа FERMAX MEET FERMAX 9539 – 10 шт	Количество устройств, требующих ремонта - _____ шт.
	Контроллер СКУД gate-8000-E thernet-UP S1 – 9 шт	Количество устройств, требующих ремонта - _____ шт.
	КПСВВнг(А)-LS 2x0,5 – 200 м	Длина сетей, требующая замены - _____ м.
	КПСВВнг(А)-LS 2x2x0,5 – 250 м	Длина сетей, требующая замены - _____ м.
	КВП:Эфнг(А)-HF-5e 4x2x0.52 – 15583 м	Длина сетей, требующая замены - _____ м.
	КПСВВнг(А)-LS 1x2x1,0 – 1908 м	Длина сетей, требующая замены - _____ м.
	Патч-корд PC-LPM-UTP-RJ45-RJ45-C5e-1.5M-LSZH-GY – 100 шт	Длина сетей, требующая замены - _____ м.
ОЗДС Охранно-защитная дератизационная система		
	Блок преобразователя импульсный УООГ.435144.002 – 9 шт	Количество устройств, требующих ремонта - _____ шт.
	Блок высоковольтного усиления УООГ.468741.001 – 108 шт	Количество устройств, требующих ремонта - _____ шт.
	Барьерный элемент ТУ16К76-165-2000 – 224 м	Длина сетей, требующая замены - _____ м.
	ПВМТ -40 1x0.35 – 325 м	Длина сетей, требующая замены - _____ м.
	ВВГнг(А)-LS 2x1.5 – 1500 м.	Длина сетей, требующая замены - _____ м.
АСДКУ1 Автоматизированная система диспетчерского контроля и управления системами.		
Щиты автоматизации	Щит диспетчеризации ЩДЭ-1 ... ЩДЭ-9 01/11/19-1-125-АСДКУ1.И1.ОЛ1 – 9 шт	Количество устройств, требующих ремонта - _____ шт.

	Щит диспетчеризации ЩД-1, ЩД-4, ЩД-6, ЩД-8. 01/11/19-1-125-АСДКУ1.И1.ОЛ2 – 4 шт	Количество устройств, требующих ремонта - _____ шт.
	Щит диспетчеризации ЩД-2, ЩД-3, ЩД-1, ЩД-9. 01/11/19-1-125-АСДКУ1.И1.ОЛ3 – 4 шт	Количество устройств, требующих ремонта - _____ шт.
	Щит диспетчеризации ЩД-5. 01/11/19-1-125-АСДКУ1.И1.ОЛ4 – 1 шт	Количество устройств, требующих ремонта - _____ шт.
	Щит диспетчеризации ЩДК-2, ЩДК-5, ЩДК-8. 01/11/19-1-125-АСДКУ1.И1.ОЛ5 – 3 шт	Количество устройств, требующих ремонта - _____ шт.
	Щит диспетчеризации ЩА-Т1. 01/11/19-1-125-АСДКУ1.И1.ОЛ6 – 1 шт	Количество устройств, требующих ремонта - _____ шт.
	Щит диспетчеризации ЩА-Т2. 01/11/19-1-125-АСДКУ1.И1.ОЛ1 – 1 шт	Количество устройств, требующих ремонта - _____ шт.
	КИПЭВнг(А)-LS 1x2x0,60 – 1294 м	Длина сетей, требующая замены - _____ м.
	МКЭШВнг(А)-LS 1x2x0, 75 – 1825 м	Длина сетей, требующая замены - _____ м.
	МКЭШВн2(А)-LS 2x2x0, 15 – 1561 м	Длина сетей, требующая замены - _____ м.
	МКЭШВнг(А)-LS 4x2x0, 15 – 1043 м	Длина сетей, требующая замены - _____ м.
	МКЭШВн2(А)-FRLS 2x2x1,0 – 2250 м	Длина сетей, требующая замены - _____ м.
Контроль загазованности	Контроллер двухпроводной линии связи С2000-КДЛ, ЗАО "НВП Болид" – 4 шт.	Количество устройств, требующих ремонта - _____ шт.
	Блок сигнально-пусковой С2000-СП2 исп.2 ЗАО "НВП Болид" – 4 шт.	Количество устройств, требующих ремонта - _____ шт.
	Преобразователь интерфейса С2000- АР2 исп. 2 ЗАО "НВП Болид" – 5 шт.	Количество устройств, требующих ремонта - _____ шт.
	Преобразователь интерфейса С2000-ПИ ЗАО "НВП Болид" – 1 шт	Количество устройств, требующих ремонта - _____ шт.
	Блок сигнально-пусковой С2000-СП1 исп.1 ЗАО "НВП Болид" – 1 шт.	Количество устройств, требующих ремонта - _____ шт.
	Световое табло «Загазованность» Молния – 12В – 2 шт	Количество устройств, требующих ремонта - _____ шт.
	ИП С2000-ИПГ ЗАО "НВП Болид" – 118 шт	Количество устройств, требующих ремонта - _____ шт.
	Резервный источник питания РИП-12-3/17 М1-Р исп. 515, ЗАО "НВП Болид" – 5 шт	Количество устройств, требующих ремонта - _____ шт.
	КИВПЭфнг(А)-HF-5е 2x2x0.78 – 438 м	Длина сетей, требующая замены - _____ м.
	КПСЭнг(А)-FRHF 1x2x0,75 – 2750 м.	Длина сетей, требующая замены - _____ м.
СК Система кабелепроводов.		
	Лотковые трассы общей протяженностью 2022 м	Длина сетей, требующая замены - _____ м.
СОТ Система охранного телевидения.		
	Щкаф напольный, 19", 41U, 810x1100x2301, укомплектованный по спецификации TTC2-4181-DD-RAL9004 – 1 шт	Количество устройств, требующих ремонта - _____ шт.
	Бокс оптический 19" на 12 дуплексных SC проходных адаптеров со сплайс-пластиной F0-19BOX-12SC - 1 шт.	Количество устройств, требующих ремонта - _____ шт.
	Видеорегиcтpатор 64 IP-Камеры, Входная пропускная способность 320Мс/с, Выходная пропускная способность 256Мс/с (или 200мо/с при Вкл. RAID) DS-9664NI-116 – 2 шт	Количество устройств, требующих ремонта - _____ шт.
	Диск жесткий 6.0 Tb WD Purple WD60PURX SA TA 6ГБ/с, 64 MB Cache, IntelliPower (для систем Видеозаписи) WD60PURX – 10 шт	Количество устройств, требующих ремонта - _____ шт.
	Управляемый коммутатор 2 уровня 10 портами 1000Base-X SFP и 2 портами	Количество устройств, требующих ремонта - _____ шт.

	10/100/1000Base-T DGS-1210-12TS/ME – 1 шт	
	ИБП APC Smart-UPS XL Modular 3000 V A 230V Rackmount/Tower SUM300ORMXL12U – 1 шт	Количество устройств, требующих ремонта - _____ шт.
	Батарея APC XL Modular 48V SUM48RMXLBP2U – 1 шт	Количество устройств, требующих ремонта - _____ шт.
	Видеокамера купольная SNO-60B4RP – 58 шт	Количество устройств, требующих ремонта - _____ шт.
	Видеокамера уличная QNO-7080RP – 27 in	Количество устройств, требующих ремонта - _____ шт.
	Шкаф настенный, 19", 22U, 1086x600x600, укомплектованный по спецификации TWFS-2266-GP-RAL9004 – 9 шт	Количество устройств, требующих ремонта - _____ шт.
	Коммутатор неуправляемый DGS - 1026MP – 9 шт	Количество устройств, требующих ремонта - _____ шт.
	ИБП APC Smart-UPS X 1500 VA 230V Rack/Tower LCD SMX1500RM12U – 9 шт	Количество устройств, требующих ремонта - _____ шт.
	Бокс оптический 19" на 12 дуплексных SC проходных адаптеров со сплайс-пластиной F0-19BOX-12SC - 8 шт.	Количество устройств, требующих ремонта - _____ шт.
	КВПнг(А)-LS-Se 4x2x0,52 – 2600 м.	Длина сетей, требующая замены - _____ м.
	КВПЭфКнг(А)-LS-5e 4x2x0, 52 – 1500 м.	Длина сетей, требующая замены - _____ м.
	ОК-НРС нг(А)-HF 8X1XG657A ССД – 1250 м	Длина сетей, требующая замены - _____ м.

Управляющая организация
ООО «Премьер-Комфорт»

Собственник

_____ / _____ / _____ / _____ /

М.П.

**Перечень
 технической документации на Многоквартирный дом по адресу:
г. Москва, Хорошевское шоссе, д. 25А, корп 1
 и иных связанных с управлением Многоквартирным домом документов**

№№ п/п	Наименование документа	Количество листов	Примечания
I. Техническая документация на многоквартирный дом			
1.	Технический паспорт на многоквартирный дом с экспликацией и поэтажными планами (выписка из технического паспорта на многоквартирный дом)		
2.	Документы (акты) о приемке результатов работ по текущему ремонту общего имущества в многоквартирном доме		
3.	Документы (акты) о приемке результатов работ по капитальному ремонту общего имущества в многоквартирном доме		
4.	Акты осмотра, проверки состояния (испытания) на соответствие их эксплуатационных качеств обязательным требованиям безопасности:	4.1. инженерных коммуникаций	
		4.2. коллективных (общедомовых) приборов учета	
		4.3. общих (квартирных) приборов учета	для определения объемов коммунальных ресурсов всеми потребителями в коммунальной квартире
		4.4. индивидуальных приборов учета	для определения объемов коммунальных ресурсов потребителями, проживающими в одном жилом помещении
		4.5. механического оборудования	
		4.6. электрического оборудования	
		4.7. санитарно-технического оборудования	
		4.8. иного обслуживающего более одного помещения в многоквартирном доме оборудования	
		4.9. отдельных конструктивных элементов многоквартирного дома (крыши, ограждающих несущих и ненесущих конструкций многоквартирного дома, объектов, расположенных на земельном участке и других элементов общего имущества)	
5.	Инструкция по эксплуатации многоквартирного дома по форме, установленной федеральным органом исполнительной власти (для домов, введенных в эксплуатацию с 01.07.2007 г.)		Содержит рекомендации застройщика (подрядчика), проектировщиков по содержанию и ремонту общего имущества, сроки службы его отдельных частей
II. Иные связанные с управлением многоквартирным домом документы			
6.	Границы земельного участка, утверждённые МО Кадастровая карта (план) земельного участка		
7.	Документы, в которых указываются содержание и сфера действия сервитута с приложением заверенной соответствующей организацией (органом) по государственному учету объектов недвижимого имущества планом, на котором отмечена сфера (граница) действия сервитута, относящегося к части земельного участка, и документы, подтверждающие государственную регистрацию сервитута в ЕГРП		

8.	Проектная документация на многоквартирный дом, в соответствии с которой осуществлено строительство (реконструкция) многоквартирного дома		
9.	Акт приемки в эксплуатацию многоквартирного дома		
10.	Акты освидетельствования скрытых работ		
11.	Протокол измерения шума и вибрации		
12.	Разрешение на присоединение мощности к сети энергоснабжающей организации		
13.	Акты разграничения эксплуатационной ответственности инженерных сетей электроснабжения, холодного и горячего водоснабжения, водоотведения, теплоснабжения, газоснабжения с ресурсоснабжающими организациями		
14.	Акты установки и приемки в эксплуатацию коллективных (общедомовых) приборов учета		
15.	Паспорта на приборы учета, механическое, электрическое, санитарно-техническое и иное обслуживаемое более одного помещения в многоквартирном доме оборудование		
16.	Акты передачи управляющей организации комплектов проектной документации и исполнительной документации после приемки многоквартирного дома в эксплуатацию		
17.	Письменные заявления, жалобы и предложения по вопросам качества содержания и ремонта общего имущества в многоквартирном доме и предоставления коммунальных услуг		за год, предшествующий передаче документации
18.	Журналы (книги) учета заявлений, жалоб и предложений по вопросам качества содержания и ремонта общего имущества в многоквартирном доме и предоставления коммунальных услуг		
19.	Иные, связанные с управлением многоквартирным домом документы: - договоры; - списки; - журналы ежедневного учёта качества теплоносителя; - журналы качества работ ТО – 1, ТО – 2 по лифтам; - журналы производства работ по текущему и капитальному ремонтам - прочее		

Примечание: Необходимо указание на форму документа: оригинал; нотариально заверенная копия; копия, заверенная органом, выдавшим документ; ксерокопия или др.

В случае отсутствия документов, указанных в настоящем приложении, или необходимости актуализации имеющихся документов, работы по изготовлению недостающих документов или их обновлению могут быть включены в перечень услуг и работ по содержанию общего имущества в многоквартирном доме.

Управляющая организация
ООО «Премьер-Комфорт»

Собственник

_____ / _____ / _____ / _____ /

М.П.

**Перечень услуг и работ по содержанию общего имущества
 в Многоквартирном доме, расположенном по адресу:
 г. Москва, Хорошевское шоссе, дом 25А, корпус 1**

№ п/п	Наименование работ и услуг	Периодичность выполнения работ и оказания услуг	Ежемесячная плата (рублей)	Стоимость на 1 кв. метр (рублей в месяц)
1	2	3	4	5
I.	Работы, необходимые для надлежащего содержания несущих конструкций (фундаментов, стен, колонн и столбов, перекрытий и покрытий, балок, ригелей, лестниц, несущих элементов крыш) и ненесущих конструкций (перегородок, внутренней отделки, полов) многоквартирных домов		445 927,08	7,04
1.	Работы, выполняемые в отношении всех видов фундаментов:		9 501,30	0,15
1.1.	Проверка соответствия параметров вертикальной планировки территории вокруг здания проектным параметрам. Устранение выявленных нарушений.	1 раз в год	1 266,84	0,02
1.2.	Проверка технического состояния видимых частей конструкций с выявлением: признаков неравномерных осадок фундаментов всех типов.	1 раз в год	2 533,68	0,04
1.3.	Проверка технического состояния видимых частей конструкций с выявлением: коррозии арматуры, расслаивания, трещин, выпучивания, отклонения от вертикали в домах с бетонными, железобетонными и каменными фундаментами.	2 раза в год	2 533,68	0,04
1.4.	Проверка технического состояния видимых частей конструкций с выявлением: проверка состояния гидроизоляции фундаментов и систем водоотвода фундамента. При выявлении нарушений - восстановление их работоспособности.	1 раз в год	3 167,10	0,05
2.	Работы, выполняемые в зданиях с подвалами:		6 334,20	0,10
2.1.	Проверка температурно-влажностного режима подвальных помещений и при выявлении нарушений устранение причин его нарушения.	1 раз в год	2 533,68	0,04
2.2.	Проверка состояния помещений подвалов, входов в подвалы и приемков, принятие мер, исключающих подтопление, захламление, загрязнение и загромождение таких помещений, а также мер, обеспечивающих их вентиляцию в соответствии с проектными требованиями.	1 раз в год	2 533,68	0,04
2.3.	Контроль за состоянием дверей подвалов и технических подполий, запорных устройств на них. Устранение выявленных неисправностей.	1 раз в год	1 266,84	0,02
3.	Работы, выполняемые для надлежащего содержания стен многоквартирных домов:		8 867,87	0,14

3.1.	Выявление отклонений от проектных условий эксплуатации, несанкционированного изменения конструктивного решения, признаков потери несущей способности, наличия деформаций, нарушения теплозащитных свойств, гидроизоляции между цокольной частью здания и стенами, неисправности водоотводящих устройств.	1 раз в год	7 601,03	0,12
3.2.	В случае выявления повреждений и нарушений - составление плана мероприятий по инструментальному обследованию стен, восстановлению проектных условий их эксплуатации и его выполнение.	По мере выявления	1 266,84	0,02
4.	Работы, выполняемые в целях надлежащего содержания перекрытий и покрытий многоквартирных домов:		10 134,72	0,16
4.1.	Выявление нарушений условий эксплуатации, несанкционированных изменений конструктивного решения, выявления прогибов, трещин и колебаний.	1 раз в год	2 533,68	0,04
4.2.	Выявление наличия, характера и величины трещин в теле перекрытия и в местах примыканий к стенам, отслоения защитного слоя бетона и оголения арматуры, коррозии арматуры в домах с перекрытиями и покрытиями из монолитного железобетона и сборных железобетонных плит.	1 раз в год	3 167,10	0,05
4.3.	Выявление наличия, характера и величины трещин, смещения плит одной относительно другой по высоте, отслоения выравнивающего слоя в заделке швов, следов протечек или промерзаний на плитах и на стенах в местах опирания, отслоения защитного слоя бетона и оголения арматуры, коррозии арматуры в домах с перекрытиями и покрытиями из сборного железобетонного настила.	1 раз в год	3 167,10	0,05
4.4.	Проверка состояния утеплителя, гидроизоляции и звукоизоляции, адгезии отделочных слоев к конструкциям перекрытия (покрытия).	1 раз в год	633,42	0,01
4.5.	При выявлении повреждений и нарушений - разработка плана восстановительных работ (при необходимости), проведение восстановительных работ.	По мере выявления	633,42	0,01
5.	Работы, выполняемые в целях надлежащего содержания крыш многоквартирных домов:		35 471,49	0,56
5.1.	Проверка кровли на отсутствие протечек.	2 раза в год	6 967,61	0,11
5.2.	Проверка молниезащитных устройств, заземления мачт и другого оборудования, расположенного на крыше.	1 раз в год	2 533,68	0,04
5.3.	Выявление деформации и повреждений несущих кровельных конструкций, антисептической и противопожарной защиты деревянных конструкций, креплений элементов несущих конструкций крыши, водоотводящих устройств и оборудования, слуховых окон, выходов на крыши, ходовых досок и переходных мостиков на чердаках, осадочных и температурных швов, водоприемных воронок внутреннего водостока.	2 раза в год	7 601,03	0,12
5.4.	Проверка состояния защитных бетонных плит и ограждений, мест опирания железобетонных коробов и других элементов.	2 раза в год	3 167,10	0,05

5.5.	Контроль состояния оборудования или устройств, предотвращающих образование наледи.	в зимний период	2 533,68	0,04
5.6.	Проверка и при необходимости очистка кровли и водоотводящих устройств от мусора, грязи и наледи, препятствующих стоку дождевых и талых вод.	2 раза в год	2 533,68	0,04
5.7.	Проверка и при необходимости очистка кровли от скопления снега и наледи.	в зимний период	2 533,68	0,04
5.8.	Проверка и при необходимости восстановление защитного окрасочного слоя металлических элементов, окраска металлических креплений кровель антикоррозийными защитными красками и составами.	1 раз в год	1 266,84	0,02
5.9.	При выявлении нарушений, приводящих к протечкам, - незамедлительное их устранение. В остальных случаях - разработка плана восстановительных работ (при необходимости), проведение восстановительных работ.	По мере выявления	6 334,19	0,10
6.	Работы, выполняемые в целях надлежащего содержания лестниц многоквартирных домов:		8 234,45	0,13
6.1.	Выявление деформации и повреждений в несущих конструкциях, надежности крепления ограждений, выбоин и сколов в ступенях.	1 раз в год	4 433,93	0,07
6.2.	Выявление наличия и параметров трещин в сопряжениях маршевых плит с несущими конструкциями, оголения и коррозии арматуры, нарушения связей в отдельных проступях в домах с железобетонными лестницами.	1 раз в год	3 167,10	0,05
6.3.	При выявлении повреждений и нарушений - разработка плана восстановительных работ (при необходимости), проведение восстановительных работ.	По мере выявления	633,42	0,01
7.	Работы, выполняемые в целях надлежащего содержания фасадов многоквартирных домов:		23 436,51	0,37
7.1.	Выявление нарушений отделки фасадов и их отдельных элементов, ослабления связи отделочных слоев со стенами, нарушений сплошности и герметичности наружных водостоков.	1 раз в год	4 433,93	0,07
7.2.	Контроль состояния и работоспособности подсветки информационных знаков, входов в подъезды (домовые знаки и т.д.).	1 раз в год	6 967,61	0,11
7.3.	Контроль состояния и восстановление или замена отдельных элементов крылец и зонтов над входами в здание, в подвалы и над балконами.	По мере необходимости	3 167,10	0,05
7.4.	Контроль состояния и восстановление плотности притворов входных дверей, самозакрывающихся устройств (доводчики, пружины), ограничителей хода дверей (остановы).	1 раз в год	2 533,68	0,04
7.5.	При выявлении повреждений и нарушений - разработка плана восстановительных работ (при необходимости), проведение восстановительных работ.	По мере выявления	6 334,19	0,10
8.	Работы, выполняемые в целях надлежащего содержания перегородок в многоквартирных домах:		7 601,04	0,12

8.1.	Выявление зыбкости, выпучивания, наличия трещин в теле перегородок и в местах сопряжения между собой и с капитальными стенами, перекрытиями, отопительными панелями, дверными коробками, в местах установки санитарно-технических приборов и прохождения различных трубопроводов.	1 раз в год	3 167,10	0,05
8.2.	Проверка звукоизоляции и огнезащиты.	1 раз в год	3 167,10	0,05
8.3.	При выявлении повреждений и нарушений - разработка плана восстановительных работ (при необходимости), проведение восстановительных работ.	По мере выявления	1 266,84	0,02
9.	Работы, выполняемые в целях надлежащего содержания внутренней отделки многоквартирных домов, - проверка состояния внутренней отделки. При наличии угрозы обрушения отделочных слоев или нарушения защитных свойств отделки по отношению к несущим конструкциям и инженерному оборудованию - устранение выявленных нарушений:		174 823,64	2,76
9.1.	Работы, выполняемые в целях надлежащего содержания внутренней отделки многоквартирных домов, - проверка состояния внутренней отделки. При наличии угрозы обрушения отделочных слоев или нарушения защитных свойств отделки по отношению к несущим конструкциям и инженерному оборудованию - устранение выявленных нарушений.	1 раз в год	174 823,64	2,76
10.	Работы, выполняемые в целях надлежащего содержания полов помещений, относящихся к общему имуществу в многоквартирном доме:		81 077,64	1,28
10.1.	Проверка состояния основания, поверхностного слоя.	1 раз в год	53 840,62	0,85
10.2.	При выявлении повреждений и нарушений - разработка плана восстановительных работ (при необходимости), проведение восстановительных работ.	По мере необходимости	27 237,02	0,43
11.	Работы, выполняемые в целях надлежащего содержания оконных и дверных заполнений помещений, относящихся к общему имуществу в многоквартирном доме:		80 444,22	1,27
11.1.	Проверка целостности оконных и дверных заполнений, плотности притворов, механической прочности и работоспособности фурнитуры элементов оконных и дверных заполнений в помещениях, относящихся к общему имуществу в многоквартирном доме.	1 раз в год	47 506,43	0,75
11.2.	При выявлении нарушений в отопительный период - незамедлительный ремонт. В остальных случаях - разработка плана восстановительных работ (при необходимости), проведение восстановительных работ.	По мере выявления	32 937,79	0,52
II.	Работы, необходимые для надлежащего содержания оборудования и систем инженерно-технического обеспечения, входящих в состав общего имущества в многоквартирном доме		1 474 599,44	23,28
12.	Работы, выполняемые в целях надлежащего содержания мусоропроводов многоквартирных домов:		63 975,33	1,01

12.1.	Проверка технического состояния и работоспособности элементов мусоропровода.	Ежедневно	3 167,10	0,05
12.2.	При выявлении засоров - незамедлительное их устранение.	По мере необходимости	7 601,03	0,12
12.3.	Чистка, промывка и дезинфекция загрузочных клапанов стволов мусоропроводов, мусоросборной камеры и ее оборудования.	2 раза год	28 503,86	0,45
12.4.	При выявлении повреждений и нарушений - разработка плана восстановительных работ (при необходимости), проведение восстановительных работ.	По мере необходимости	24 703,34	0,39
13.	Работы, выполняемые в целях надлежащего содержания систем вентиляции и дымоудаления многоквартирных домов:		13 935,21	0,22
13.1.	Техническое обслуживание и сезонное управление оборудованием систем вентиляции и дымоудаления, определение работоспособности оборудования и элементов систем.	1 раз в год	4 433,93	0,07
13.2.	Устранение неплотностей в вентиляционных каналах и шахтах, устранение засоров в каналах, устранение неисправностей шиберов и дроссель-клапанов в вытяжных шахтах, зонтов над шахтами и дефлекторов, замена дефективных вытяжных решеток и их креплений.	По мере необходимости	4 433,93	0,07
13.3.	Контроль и обеспечение исправного состояния систем автоматического дымоудаления.	1 раз в месяц	3 800,51	0,06
13.4.	Контроль состояния и восстановление антикоррозионной окраски металлических вытяжных каналов, труб, поддонов и дефлекторов.	1 раз в год	633,42	0,01
13.5.	При выявлении повреждений и нарушений - разработка плана восстановительных работ (при необходимости), проведение восстановительных работ.	По мере выявления	633,42	0,01
14.	Работы, выполняемые в целях надлежащего содержания индивидуальных тепловых пунктов и водоподкачек в многоквартирных домах:		160 255,00	2,53
14.1.	Проверка исправности и работоспособности оборудования, выполнение наладочных и ремонтных работ на индивидуальных тепловых пунктах и водоподкачках в многоквартирных домах.	По мере необходимости	3 800,51	0,06
14.2.	Постоянный контроль параметров теплоносителя и воды (давления, температуры, расхода) и незамедлительное принятие мер к восстановлению требуемых параметров отопления и водоснабжения и герметичности оборудования.	Постоянно	50 040,10	0,79
14.3.	Гидравлические и тепловые испытания оборудования индивидуальных тепловых пунктов и водоподкачек.	При подготовке к отопительному сезону	24 703,34	0,39
14.4.	Работы по очистке теплообменного оборудования для удаления накипно-коррозионных отложений.	После отопительного сезона	25 336,76	0,40
14.5.	Проверка работоспособности и обслуживание устройства водоподготовки для системы горячего водоснабжения. При выявлении повреждений и нарушений - разработка плана восстановительных работ (при необходимости), проведение восстановительных работ.	По мере необходимости	56 374,29	0,89

15.	Общие работы, выполняемые для надлежащего содержания систем водоснабжения (холодного и горячего), отопления и водоотведения в многоквартирных домах:		143 152,71	2,26
15.1.	Проверка исправности, работоспособности, регулировка и техническое обслуживание насосов, запорной арматуры, контрольно-измерительных приборов, автоматических регуляторов и устройств, коллективных (общедомовых) приборов учета, расширительных баков и элементов, скрытых от постоянного наблюдения (разводящих трубопроводов и оборудования на чердаках, в подвалах и каналах).	1 раз в год	5 067,35	0,08
15.2.	Постоянный контроль параметров теплоносителя и воды (давления, температуры, расхода) и незамедлительное принятие мер к восстановлению требуемых параметров отопления и водоснабжения и герметичности систем.	постоянно	76 010,28	1,20
15.3.	Контроль состояния и замена неисправных контрольно-измерительных приборов (манометров, термометров и т.п.).	1 раз в месяц	7 601,03	0,12
15.4.	Восстановление работоспособности (ремонт, замена) оборудования и отопительных приборов, водоразборных приборов (смесителей, кранов и т.п.), относящихся к общему имуществу в многоквартирном доме.	По мере необходимости	5 067,35	0,08
15.5.	Контроль состояния и незамедлительное восстановление герметичности участков трубопроводов и соединительных элементов в случае их разгерметизации.	По мере выявления	33 571,21	0,53
15.6.	Контроль состояния и восстановление исправности элементов внутренней канализации, канализационных вытяжек, внутреннего водостока, дренажных систем и дворовой канализации.	По мере необходимости	2 533,68	0,04
15.7.	Переключение в целях надежной эксплуатации режимов работы внутреннего водостока, гидравлического затвора внутреннего водостока.	1 раз в год	2 533,68	0,04
15.8.	Промывка участков водопровода после выполнения ремонтно-строительных работ на водопроводе.	По мере необходимости	1 900,26	0,03
15.9.	Промывка систем водоснабжения для удаления накипно-коррозионных отложений.	1 раз в год	8 867,87	0,14
16.	Работы, выполняемые в целях надлежащего содержания систем теплоснабжения (отопление, горячее водоснабжение) в многоквартирных домах:		142 519,27	2,25
16.1.	Проверка исправности и работоспособности оборудования, выполнение наладочных и ремонтных работ системы теплоснабжения в многоквартирных домах.	1 раз в год	5 067,35	0,08
16.2.	Постоянный контроль параметров теплоносителя и воды (давления, температуры, расхода) и незамедлительное принятие мер к восстановлению требуемых параметров отопления и водоснабжения и герметичности оборудования.	постоянно	74 110,02	1,17
16.3.	Гидравлические и тепловые испытания оборудования системы теплоснабжения.	1 раз в год	25 970,18	0,41
16.4.	Работы по очистке теплообменного оборудования для удаления накипно-коррозионных отложений.	1 раз в год	1 900,26	0,03

16.5.	Испытания на прочность и плотность (гидравлические испытания) узлов ввода и систем отопления, промывка и регулировка систем отопления.	1 раз в год	10 134,70	0,16
16.6.	Проведение пробных пусконаладочных работ (пробные топки).	1 раз в год	7 601,03	0,12
16.7.	Удаление воздуха из системы отопления.	1 раз в год	6 334,19	0,10
16.8.	Промывка централизованных систем теплоснабжения для удаления накипно-коррозионных отложений.	1 раз в год	11 401,54	0,18
17.	Работы, выполняемые в целях надлежащего содержания электрооборудования, радио- и телекоммуникационного оборудования в многоквартирном доме:		257 801,53	4,07
17.1.	Проверка заземления оболочки электрокабеля, оборудования (насосы, щитовые вентиляторы и др.), замеры сопротивления изоляции проводов, трубопроводов и восстановление цепей заземления по результатам проверки.	1 раз в год	77 277,12	1,22
17.2.	Проверка и обеспечение работоспособности устройств защитного отключения.	1 раз в год	5 067,35	0,08
17.3.	Техническое обслуживание и ремонт силовых и осветительных установок, электрических установок систем дымоудаления, систем автоматической пожарной сигнализации, внутреннего противопожарного водопровода, лифтов, установок автоматизации котельных, бойлерных, тепловых пунктов, элементов молниезащиты и внутридомовых электросетей, очистка клемм и соединений в групповых щитках и распределительных шкафах, наладка электрооборудования.	1 раз в год	73 476,60	1,16
17.4.	Контроль состояния и замена вышедших из строя ламп, датчиков, проводки и оборудования пожарной и охранной сигнализации.	По мере выявления	101 980,46	1,61
18.	Работы, выполняемые в целях надлежащего содержания и ремонта лифта (лифтов) в многоквартирном доме:		692 960,39	10,94
18.1.	Организация системы диспетчерского контроля и обеспечение диспетчерской связи с кабиной лифта.	Ежедневно	171 023,13	2,70
18.2.	Обеспечение проведения осмотров, технического обслуживания и ремонт лифта (лифтов).	ТО 1 -1 раз в месяц	392 719,78	6,20
18.3.	Обеспечение проведения осмотров, технического обслуживания и ремонт лифта (лифтов).	ТО 2 – 2 раза в год	65 242,16	1,03
18.4.	Обеспечение проведения аварийного обслуживания лифта (лифтов).	Ежедневно	53 840,62	0,85
18.5.	Обеспечение проведения технического освидетельствования лифта (лифтов), в том числе после замены элементов оборудования.	1 раз в год	10 134,70	0,16
III.	Работы и услуги по содержанию иного общего имущества в многоквартирном доме		914 657,05	14,44
19.	Работы по содержанию помещений, входящих в состав общего имущества в многоквартирном доме:		236 265,29	3,73

19.1.	Сухая уборка тамбуров, холлов, коридоров, галерей, лифтовых площадок и лифтовых холлов и кабин, лестничных площадок и маршей, пандусов. Влажная уборка тамбуров, холлов, коридоров, галерей, лифтовых площадок и лифтовых холлов и кабин, лестничных площадок и маршей, пандусов.	Согласно Распоряжения ДЖКХиБ г. Москвы от 02.12.2013 №05-14-381/3	183 058,09	2,89
19.2.	Влажная протирка подоконников, оконных решеток, перил лестниц, шкафов для электросчетчиков слаботочных устройств, почтовых ящиков, дверных коробок, полотен дверей, доводчиков, дверных ручек.	Согласно Распоряжения ДЖКХиБ г. Москвы от 02.12.2013 №05-14-381/3	17 102,31	0,27
19.3.	Мытье остекления в дверях МОП.	Согласно Распоряжения ДЖКХиБ г. Москвы от 02.12.2013 №05-14-381/3	14 568,64	0,23
19.4.	Очистка систем защиты от грязи.	Согласно Распоряжения ДЖКХиБ г. Москвы от 02.12.2013 №05-14-381/3	20 269,41	0,32
19.5.	Проведение дератизации и дезинсекции помещений, входящих в состав общего имущества в многоквартирном доме, дезинфекция септиков, дворовых туалетов, находящихся на земельном участке, на котором расположен этот дом.	Ежемесячно	1 266,84	0,02
20.	Работы по содержанию земельного участка, на котором расположен многоквартирный дом, с элементами озеленения и благоустройства, иными объектами, предназначенными для обслуживания и эксплуатации этого дома (далее - придомовая территория), в холодный период года:		119 716,19	1,89
20.1.	Очистка крышек люков колодцев и пожарных гидрантов от снега и льда толщиной слоя свыше 5 см.	По мере необходимости	1 266,84	0,02
20.2.	Сдвигание свежевыпавшего снега и очистка придомовой территории от снега и льда при наличии колеиности свыше 5 см.	По мере необходимости	40 538,82	0,64
20.3.	Очистка придомовой территории от снега наносного происхождения (или подметание такой территории, свободной от снежного покрова).	По мере необходимости	26 603,60	0,42
20.4.	Очистка придомовой территории от наледи и льда.	По мере необходимости	23 436,50	0,37
20.5.	Очистка от мусора урн, установленных возле подъездов, и их промывка, уборка контейнерных площадок, расположенных на придомовой территории общего имущества многоквартирного дома.	По мере необходимости	5 067,35	0,08
20.6.	Уборка крыльца и площадки перед входом в подъезд.	1 раз в неделю	22 803,08	0,36
21.	Работы по содержанию придомовой территории в теплый период года:		114 648,84	1,81
21.1.	Подметание и уборка придомовой территории.	Ежедневно	43 705,91	0,69

21.2.	Очистка от мусора и промывка урн, установленных возле подъездов, и уборка контейнерных площадок, расположенных на территории общего имущества многоквартирного дома.	По мере необходимости	35 471,46	0,56
21.3.	Уборка и выкашивание газонов.	По мере необходимости	15 202,06	0,24
21.4.	Прочистка ливневой канализации.	По мере необходимости	8 234,45	0,13
21.5.	Уборка крыльца и площадки перед входом в подъезд.	1 раз в неделю	12 034,96	0,19
22.	Работы по обеспечению вывоза бытовых отходов, в том числе откачке жидких бытовых отходов:		3 167,10	0,05
22.1.	Организация мест накопления бытовых отходов, сбор отходов I - IV классов опасности (отработанных ртутьсодержащих ламп и др.) и их передача в специализированные организации, имеющие лицензии на осуществление деятельности по сбору, использованию, обезвреживанию, транспортированию и размещению таких отходов.	По мере необходимости	3 167,10	0,05
23.	Работы по обеспечению требований пожарной безопасности - осмотры и обеспечение работоспособного состояния пожарных лестниц, лазов, проходов, выходов, систем аварийного освещения, пожаротушения, сигнализации, противопожарного водоснабжения, средств противопожарной защиты, противодымной защиты:		198 893,57	3,14
23.1.	Работы по обеспечению требований пожарной безопасности - осмотры и обеспечение работоспособного состояния пожарных лестниц, лазов, проходов, выходов, систем аварийного освещения, пожаротушения, сигнализации, противопожарного водоснабжения, средств противопожарной защиты, противодымной защиты.	По мере необходимости	198 893,57	3,14
24.	Обеспечение устранения аварий в соответствии с установленными предельными сроками на внутридомовых инженерных системах в многоквартирном доме, выполнения заявок населения:		108 948,07	1,72
24.1.	Обеспечение устранения аварий в соответствии с установленными предельными сроками на внутридомовых инженерных системах в многоквартирном доме, выполнения заявок населения.	По мере необходимости	108 948,07	1,72
25.	Услуги управления МКД:		133 017,99	2,10
25.1.	Услуги управления МКД.	Постоянно	133 017,99	2,10
Всего (I, II, III):			2 835 183,57	44,76
IV.	Дополнительные работы и услуги по содержанию иного общего имущества в многоквартирном доме (расширенный перечень набора услуг)		1 460 664,23	23,06
26.	Допработы по содержанию помещений, входящих в состав общего имущества в многоквартирном доме:		269 836,49	4,26

26.1.	Сухая уборка тамбуров, холлов, коридоров, галерей, лифтовых площадок и лифтовых холлов и кабин, лестничных площадок и маршей, пандусов. Влажная уборка тамбуров, холлов, коридоров, галерей, лифтовых площадок и лифтовых холлов и кабин, лестничных площадок и маршей, пандусов.	Ежедневно	188 758,86	2,98
26.2.	Влажная протирка подоконников, оконных решеток, перил лестниц, шкафов для электросчетчиков слаботочных устройств, почтовых ящиков, дверных коробок, полотен дверей, доводчиков, дверных ручек.	4 раза в год	26 603,60	0,42
26.3.	Мытье остекления в дверях МОП.	4 раза в год	30 404,11	0,48
26.4.	Очистка систем защиты от грязи.	Ежедневно	24 069,92	0,38
27.	Допработы по содержанию земельного участка, на котором расположен многоквартирный дом, с элементами озеленения и благоустройства, иными объектами, предназначенными для обслуживания и эксплуатации этого дома (далее - придомовая территория), в холодный период года:		115 282,26	1,82
27.1.	Очистка крышек люков колодцев и пожарных гидрантов от снега и льда толщиной слоя свыше 5 см.	Ежедневно	5 067,35	0,08
27.2.	Сдвигание свежевыпавшего снега и очистка придомовой территории от снега и льда при наличии колеиности свыше 5 см.	Ежедневно	21 536,25	0,34
27.3.	Очистка придомовой территории от снега наносного происхождения (или подметание такой территории, свободной от снежного покрова).	Ежедневно	39 271,98	0,62
27.4.	Очистка придомовой территории от наледи и льда.	Ежедневно	22 803,08	0,36
27.5.	Очистка от мусора урн, установленных возле подъездов, и их промывка, уборка контейнерных площадок, расположенных на придомовой территории общего имущества многоквартирного дома.	Ежедневно	5 067,35	0,08
27.6.	Уборка крыльца и площадки перед входом в подъезд.	Ежедневно	21 536,25	0,34
28.	Допработы по содержанию придомовой территории в теплый период года:		112 748,58	1,78
28.1.	Подметание и уборка придомовой территории.	Ежедневно	57 007,71	0,90
28.2.	Очистка от мусора и промывка урн, установленных возле подъездов, и уборка контейнерных площадок, расположенных на территории общего имущества многоквартирного дома.	Ежедневно	26 603,60	0,42
28.3.	Уборка и выкашивание газонов.	Ежедневно	16 468,89	0,26
28.4.	Уборка крыльца и площадки перед входом в подъезд.	Ежедневно	7 601,03	0,12
28.5.	Очистка металлической решетки и приямка.	2 раза в неделю	5 067,35	0,08
29.	Допработы, выполняемые для улучшения содержания земельного участка, входящего в состав общего имущества многоквартирного дома и расположенных на нем объектов благоустройства и озеленения:		180 524,41	2,85
29.1.	Подсыпка грунта.	Весенний период	17 102,31	0,27

29.2.	Подсев газона.	Весенний период	26 603,60	0,42
29.3.	Высадка однолетних цветов и растений.	Весенний период	33 571,21	0,53
29.4.	Уход за зелеными насаждениями.	Весенне-осенний период	17 102,31	0,27
29.5.	Осмотр и в случае необходимости составление предложений по текущему ремонту площадок с резиновым покрытием.	По мере необходимости	19 002,57	0,30
29.6.	Осмотр и в случае необходимости составление предложений по текущему ремонту игрового оборудования.	По мере необходимости	24 069,92	0,38
29.7.	Осмотр и в случае необходимости составление предложений по текущему ремонту малых архитектурных форм.	По мере необходимости	12 034,96	0,19
29.8.	Техническое обслуживание светильников ландшафтного освещения.	По мере необходимости	31 037,53	0,49
30.	Содержание и техническое обслуживание аварийно-диспетчерской службы:		342 046,26	5,40
30.1.	Содержание и техническое обслуживание аварийно-диспетчерской службы.	Ежедневно, круглосуточно	342 046,26	5,40
31.	Содержание, ремонт и поверка приборов и оборудования, входящих в систему автоматизированного учета ресурсов:		143 786,11	2,27
31.1.	Проверка исправности и работоспособности оборудования, выполнение наладочных и ремонтных работ системы автоматизированного учета ресурсов.	Ежемесячно	105 780,97	1,67
31.2.	Контрольное снятие показаний системы автоматизированного учета ресурсов.	2 раза в год	21 536,25	0,34
31.3.	При выявлении повреждений и нарушений - разработка плана восстановительных работ (при необходимости), проведение восстановительных работ.	По мере выявления	16 468,89	0,26
32.	Содержание и ремонт систем видеонаблюдения:		148 220,06	2,34
32.1.	Проверка исправности и работоспособности оборудования, выполнение наладочных и ремонтных работ системы видеонаблюдения.	Ежемесячно	88 678,66	1,40
32.2.	Очистка объективов и видеокамер от пыли и грязи, корректировка позиционирования и фокусировки видеокамер.	По мере необходимости	22 169,67	0,35
32.3.	Проверка системных параметров и настроек специализированного программного обеспечения.	2 раза в год	9 501,29	0,15
32.4.	При выявлении повреждений и нарушений - разработка плана восстановительных работ (при необходимости), проведение восстановительных работ.	По мере выявления	27 870,44	0,44
33.	Содержание и текущий ремонт общедомового оборудования домофонной связи:		148 220,06	2,34
33.1.	Проверка исправности и работоспособности оборудования, выполнение наладочных и ремонтных работ системы домофонной связи.	Ежемесячно	91 212,34	1,44

33.2.	Прочистка шарниров двери от ржавчины/грязи, смазка шарниров, рихтовка дверного полотна, чистка поверхностей электромагнитного замка и пластины, проверка надежности удержания замка, чистка считывающего ключевого устройства (на блоках с типом ключей ТМ), чистка блока вызова от загрязнений, влияющих на его работоспособность (клавиатура, микрофон, динамик).	По мере необходимости	25 970,18	0,41
33.3.	Сверка перечня обслуживаемых абонентов.	2 раза в год	8 867,87	0,14
33.4.	При выявлении повреждений и нарушений - разработка плана восстановительных работ (при необходимости), проведение восстановительных работ.	По мере выявления, но не более 1-го домофонного устройства за год	22 169,67	0,35
Всего техническое обслуживание (I, II, III, IV):			4 295 847,80	67,82
V.	Прочие работы и услуги		2 227 478,30	36,84
34.	Контрольно-пропускной пункт, охрана прилегающей территории и патрулирование:		767 070,41	12,11
34.1.	Контрольно-пропускной пункт, охрана прилегающей территории и патрулирование.	Ежедневно, круглосуточно	767 070,41	12,11
35.	Услуги дежурных по подъезду (кроме нежилых помещения):		1 460 407,89	24,73
35.1.	Услуги дежурных по подъезду (кроме помещений БКФН).	Ежедневно, круглосуточно	1 460 407,89	24,73
ИТОГО:			6 523 326,10	104,66

**Управляющая организация
ООО «Премьер-Комфорт»**

Собственник

_____ / _____ / _____ / _____ /
 м.п.

**Порядок
 изменения размера платы за коммунальные услуги при предоставлении услуг
 ненадлежащего качества и (или) с перерывами, превышающими установленную
 продолжительность**

Требования к качеству коммунальных услуг	Допустимая продолжительность перерывов или предоставления коммунальных услуг ненадлежащего качества	Условия изменения размера платы за коммунальные услуги ненадлежащего качества
1. Холодное водоснабжение		
1.1. Бесперебойное круглосуточное водоснабжение в течение года	допустимая продолжительность перерыва подачи холодной воды: а) 8 часа (суммарно) в течение одного месяца; б) 4 часа одновременно (в том числе при аварии)	за каждый час превышения (суммарно за расчетный период) допустимой продолжительности перерыва подачи воды - размер ежемесячной платы снижается на 0,15% от размера платы, определенной исходя из показаний приборов учета, или при определении платы исходя из нормативов потребления коммунальных услуг с учетом примечания 1
1.2. Постоянное соответствие состава и свойств воды действующим санитарным нормам и правилам: нарушение качества не допускается	отклонение состава и свойств холодной воды от действующих санитарных норм и правил не допускается	при несоответствии состава и свойств воды действующим санитарным нормам и правилам - плата не вносится за каждый день предоставления коммунальной услуги ненадлежащего качества (независимо от показаний приборов учета)
1.3. Давление в системе холодного водоснабжения в точке разбора: а) в многоквартирных домах и жилых домах: - не менее 0,03 МПа (0,3 кгс/кв. см); - не более 0,6 МПа (6 кгс/кв. см); б) у водоразборных колонок - не менее 0,1 МПа (1 кгс/кв. см)	отклонение давления не допускается	за каждый час (суммарно за расчетный период) периода подачи воды: а) при давлении, отличающемся от установленного до 25%, размер ежемесячной платы снижается на 0,1%; б) при давлении, отличающемся от установленного более чем на 25%, плата не вносится за каждый день предоставления коммунальной услуги ненадлежащего качества (независимо от показаний приборов учета)
2. Горячее водоснабжение		
2.1 Бесперебойное круглосуточное горячее водоснабжение в течение года	допустимая продолжительность перерыва подачи горячей воды: 8 часов (суммарно) в течение 1 месяца, 4 часа одновременно, при аварии на тупиковой магистрали - 24 часа подряд; продолжительность перерыва в горячем водоснабжении в связи с производством ежегодных ремонтных и профилактических работ в централизованных сетях инженерно-технического обеспечения горячего водоснабжения	за каждый час превышения допустимой продолжительности перерыва подачи горячей воды, исчисленной суммарно за расчетный период, в котором произошло указанное превышение, размер платы за коммунальную услугу за такой расчетный период снижается на 0,15 процента размера платы, определенного за такой расчетный период в соответствии с приложением № 2 к Правилам, с учетом положений раздела IX Правил

	осуществляется в соответствии с требованиями законодательства Российской Федерации о техническом регулировании (СанПиН 2.1.4.2496-09)	
2.2. Обеспечение температуру горячей воды в точке разбора: а) не менее 60°C для открытых систем централизованного теплоснабжения; б) не менее 50°C для закрытых систем централизованного теплоснабжения; в) не более 75°C для любых систем теплоснабжения	допустимое отклонение температуры горячей воды в точке разбора: а) в ночное время (с 23 до 6 часов) не более чем на 5°C; б) в дневное время (с 6 до 23 часов) не более чем на 3°C	а) за каждые 3 ⁰ С снижения температуры свыше допустимых отклонений - размер платы снижается на 0,1% за каждый час превышения (суммарно за расчетный период) допустимый продолжительности нарушения; б) при снижении температуры горячей воды ниже 40°C - оплата потребленной воды производится по тарифу за холодную воду
2.3. Постоянное соответствие состава и свойств горячей воды действующим санитарным нормам и правилам	отклонение состава и свойств горячей воды от действующих санитарных норм и правил не допускается	при несоответствии состава и свойств воды действующим санитарным нормам и правилам - плата не вносится за каждый день предоставления коммунальной услуги ненадлежащего качества (независимо от показаний приборов учета)
2.4. Давление в системе горячего водоснабжения в точке разбора: - не менее 0,03 МПа (0,3 кгс/кв.см); - не более 0,45 МПа (4,5 кгс/кв.см)	отклонение давления не допускается	за каждый час (суммарно за расчетный период) периода подачи воды: а) при давлении отличающимся от установленного до 25%, размер ежемесячной платы снижается на 0,1%; б) при давлении отличающимся от установленного более чем на 25%, плата не вносится за каждый день предоставления коммунальной услуги ненадлежащего качества (независимо от показаний приборов учета)
3. Водоотведение		
3.1. Бесперебойное круглосуточное водоотведение в течение года	допустимая продолжительность перерыва водоотведения: а) не более 8 часов (суммарно) в течение одного месяца б) 4 часа одновременно (в том числе при аварии)	за каждый час, превышающий (суммарно за расчетный период) допустимую продолжительность перерыва водоотведения - размер платы снижается на 0,15% от размера платы, определенной исходя из показаний приборов учета, или при определении платы исходя из нормативов потребления коммунальных услуг с учетом примечания 1
4. Электроснабжение		
4.1. Бесперебойное круглосуточное электроснабжение в течение года	допустимая продолжительность перерыва электроснабжения: 1 а) 2 часа - при наличии двух независимых взаимно резервирующих источников питания; б) 24 часа - при наличии одного источника питания	за каждый час превышения допустимой продолжительности перерыва электроснабжения (суммарно за расчетный период) размер ежемесячной платы, снижается на 0,15% от размера платы, определенной исходя из показаний приборов учета, или при определении платы исходя из нормативов потребления коммунальных услуг с учетом примечания 1
4.2. Постоянное соответствие напряжения, частоты действующим федеральным стандартам	не допускается	за каждый час периода снабжения электрической энергией, не соответствующей установленному стандарту (суммарно за расчетный период) - размер платы снижается на 0,15% от размера платы, определенной исходя из показаний

		приборов учета, или при определении платы исходя из нормативов потребления коммунальных услуг с учетом примечания 1
5. Газоснабжение		
5.1. Бесперебойное круглосуточное газоснабжение в течение года	не более 4 часов (суммарно) в течение одного месяца	за каждый час превышения допустимой продолжительности перерыва газоснабжения (суммарно за расчетный период) размер платы снижается на 0,15% от размера платы, определенной исходя из показаний приборов учета, или при определении платы исходя из нормативов потребления коммунальных услуг с учетом примечания 1
5.2. Постоянное соответствие свойств и давления подаваемого газа действующим федеральным стандартам и иным обязательным требованиям	отклонение свойств и давления подаваемого газа от действующих федеральных стандартов и иных обязательных требований не допускается	при несоответствии свойств и давления подаваемого газа действующим федеральным стандартам и иным обязательным требованиям плата не вносится за каждый день предоставления коммунальной услуги ненадлежащего качества (независимо от показаний приборов учета)
5.3. Давление сетевого газа: не менее 0,003 МПа; не более 0,005 МПа	отклонение давления сетевого газа более чем на 0,005 МПа не допускается	за каждый час (суммарно за расчетный период) периода снабжения газом: а) при давлении отличающемся от установленного до 25%, размер ежемесячной платы снижается на 0,1%; б) при давлении отличающемся от установленного более чем на 25%, плата не вносится за каждый день предоставления коммунальной услуги ненадлежащего качества (независимо от показаний приборов)
6. Отопление		
6.1. Бесперебойное круглосуточное отопление в течение отопительного периода	допустимая продолжительность перерыва отопления: а) не более 24 часов (суммарно) в течение одного месяца; б) не более 16 часов – при температуре воздуха в жилых помещениях от нормативной до 12оС, в) не более 8 часов – при температуре воздуха в жилых помещениях от 12 до 10оС, г) не более 4 часов – при температуре воздуха в жилых помещениях от 10 до 8оС	за каждый час, превышающий (суммарно за расчетный период) допустимую продолжительность перерыва отопления размер ежемесячной платы снижается на 0,15% от размера платы, определенной исходя из показаний приборов учета, или при определении платы исходя из нормативов потребления коммунальных услуг с учетом примечания 1
6.2. Обеспечение температуры воздуха:2 а) в жилых помещениях не ниже + 18°С (в угловых комнатах +20°С), а в районах с температурой наиболее холодной пятидневки (обеспеченностью 0,92) минус 31°С и ниже + 20 (+22)°С б) в других помещениях - в соответствии с ГОСТ Р 51617-2000 Допустимое снижение нормативной температуры в	отклонение температуры воздуха в жилом помещении не допускается	за каждый час отклонения температуры воздуха в жилом помещении от указанной в настоящем пункте (суммарно за расчетный период) размер ежемесячной платы снижается: а) на 0,15% от размера платы, определенной исходя из показаний приборов учета за каждый градус отклонения температуры; б) на 0,15% за каждый градус отклонения температуры при определении платы исходя из нормативов потребления

<p>ночное время суток (от 0 до 5 часов) - не более 3°C Допустимое превышение нормативной температуры - не более 4°C</p>		
<p>6.3. Давление во внутридомовой системе отопления: а) с чугунными радиаторами - не более 0,6 МПа (6 кгс/кв. см) б) с системами конвекторного и панельного отопления, калориферами, а также прочими отопительными приборами – не более 1,0 МПа (10 кгс/кв. см); в) с любыми отопительными приборами – не менее чем на 0,05 МПа (0,5 кгс/кв. см) выше статического давления, требуемого для постоянного заполнения системы отопления теплоносителем</p>	<p>отклонение давления более установленных значений не допускается</p>	<p>за каждый час (суммарно за расчетный период) периода отклонения установленного давления во внутридомовой системе отопления при давлении, отличающимся от установленного более чем на 25%, плата не вносится за каждый день предоставления коммунальной услуги ненадлежащего качества (независимо от показаний приборов учета)</p>

Примечания:

1) В случае перерывов в предоставлении коммунальных услуг, превышающих установленную продолжительность, плата за коммунальные услуги, при отсутствии индивидуальных или коллективных приборов учета, снижается на размер стоимости не предоставленных коммунальных услуг. Объем (количество) не предоставленного коммунального ресурса рассчитывается исходя из норматива потребления коммунальной услуги, количества потребителей (для водоснабжения, водоотведения, газоснабжения и электроснабжения) или общей площади (для отопления) жилых помещений, а также времени не предоставления коммунальной услуги.

2) Перерыв электроснабжения (пункт 4.1) не допускается, если он может повлечь отключение насосного оборудования, автоматических устройств технологической защиты и иного оборудования, обеспечивающего безаварийную работу внутридомовых инженерных систем и безопасные условия проживания граждан.

3) Требования пункта 6.2 применяются при температуре наружного воздуха не ниже расчетной при проектировании системы отопления и при условии выполнения обязательных мер по утеплению помещений.

**Управляющая организация
ООО «Премьер-Комфорт»**

Собственник

_____ / _____ / _____ / _____ /

М.П.

**Сведения
о доле собственника в многоквартирном доме по правоустанавливающим документам**

№№ п/п	№ квартиры или нежилого помещения по экспликации	Этаж	Общая площадь квартиры или нежилого помещения по экспликации (кв.м)	Жилая площадь квартиры (кв.м)	Доля собственника в помещении по правоустанав- ливающему документу (доля, процент, кв.м)	Наименование и реквизиты документа, устанавливающего право собственности (дата и номер свидетельства о праве собственности, или дата сделки с недвижимым имуществом до 1998 года на соответствующем документе)

**Управляющая организация
ООО «Премьер-Комфорт»**

Собственник

_____ / _____ / _____ / _____ /

м.п.

Схема разграничения ответственности Управляющей организации и Собственника.

1. Границей разграничения ответственности по холодному и горячему водоснабжению между Управляющей организацией и Застройщиком/Потребителем (далее - Собственником помещений) является точка первого резьбового соединения от стояка водоснабжения.

Граница разграничения выделена на схеме № 1 жирной пунктирной линией.

Стояк водоснабжения до первой запорной арматуры обслуживает Управляющая организация. Первую запорную арматуру и всю последующую водопроводную разводку с сантехническим оборудованием внутри квартиры обслуживает Собственник помещения.

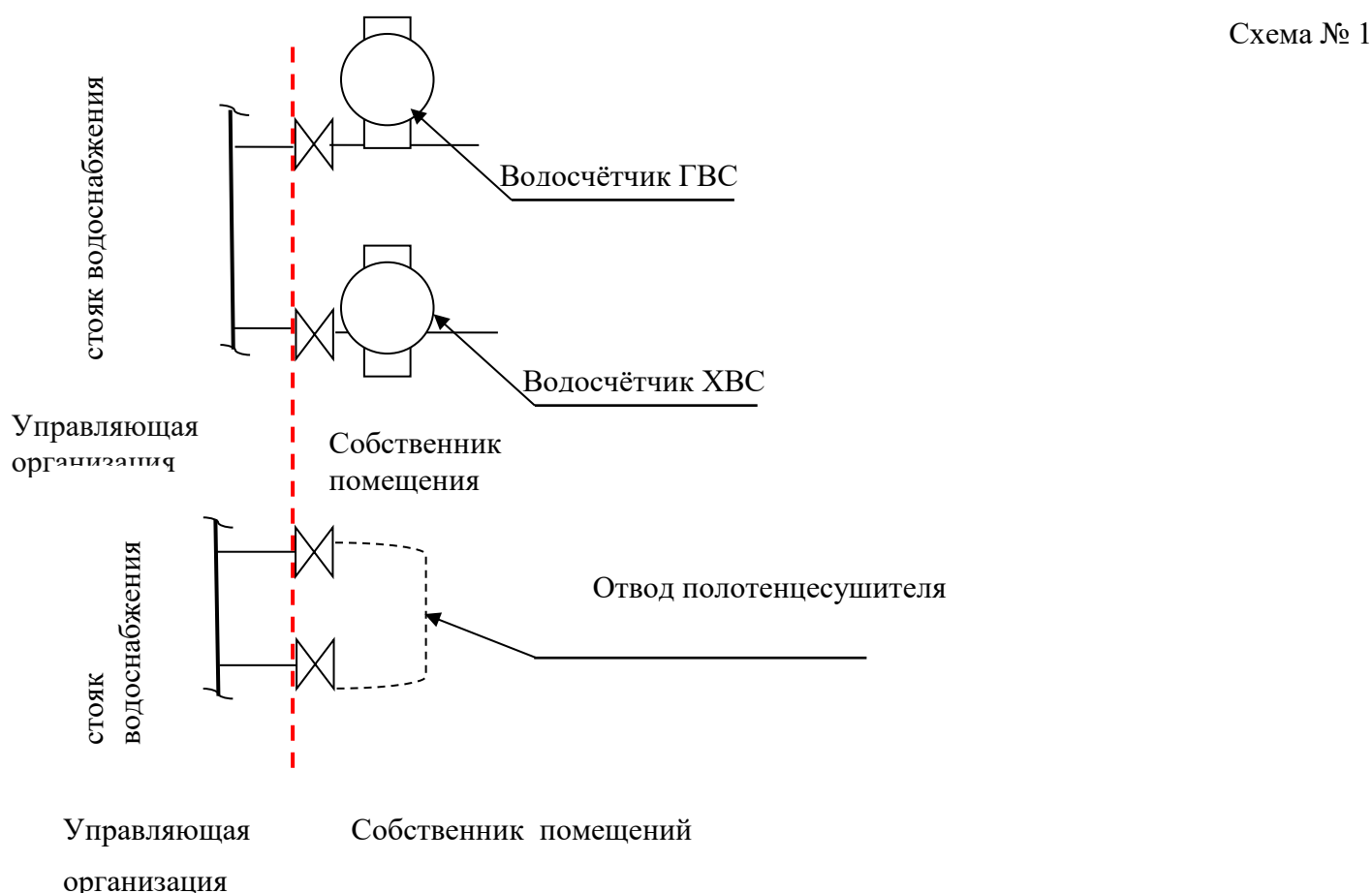

Управляющая организация не несет ответственности за техническое состояние водопроводной разводки с сантехническим оборудованием внутри помещения, от границы эксплуатационной ответственности.

2. Границей ответственности по канализации между Управляющей организацией и Собственником помещений является точка присоединения отводящей трубы канализации помещения к чугунной крестовине стояка домового водоотведения.

Граница разграничения выделена на схеме № 2 жирной пунктирной линией.

Резиновая манжета и отводящую трубу канализации и всю канализационную разводку внутри жилого или нежилого помещения обслуживает Собственник помещений.

Чугунную крестовину канализационного стояка и сам стояк обслуживает Управляющая организация.

Схема № 2

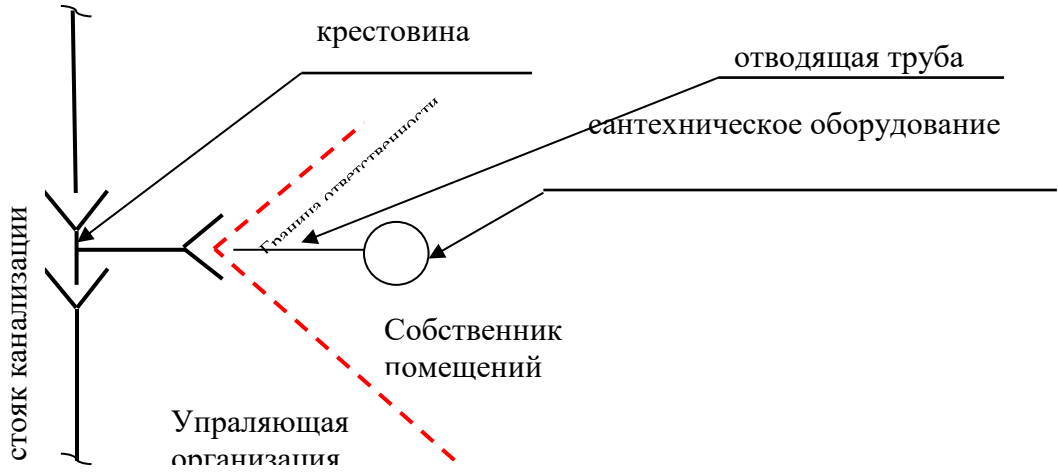

Управляющая организация не несет ответственности за техническое состояние канализационной разводки с сантехническим оборудованием внутри помещения.

3. Границей ответственности по переговорному устройству домофона является клеммное соединение в УЭРМ (этажном щитке).

Граница разграничения выделена на схеме № 3 жирной пунктирной линией.

Переговорное устройство домофона в самом помещении, а также кабельная линия от клеммного соединения в УЭРМ, обслуживается Собственником помещения.

Кабельная линии в слаботочных стояках, этажные клеммные коробки, установленные в УЭРМ обслуживает Управляющая организация.

Схема № 3

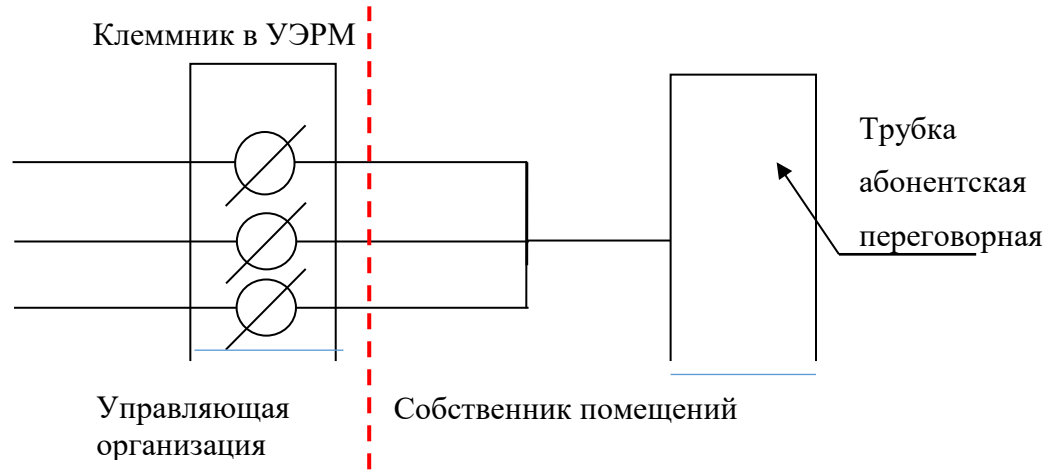

4. Границей ответственности по системе автоматизированного водоучёта ГВС, ХВС является клеммное соединение в соединительной коробке, расположенной в коммуникационной шахте санузла.

Граница разграничения выделена на схеме № 4 жирной пунктирной линией.

Водосчётчики ГВС и ХВС установленные на стояках в санузлах помещения, а также провода от водосчётчиков до соединительной коробки, обслуживаются Собственником помещения.

Соединительные коробки в коммуникационных шахтах и кабельные линии от них обслуживает Управляющая организация.

Схема № 4

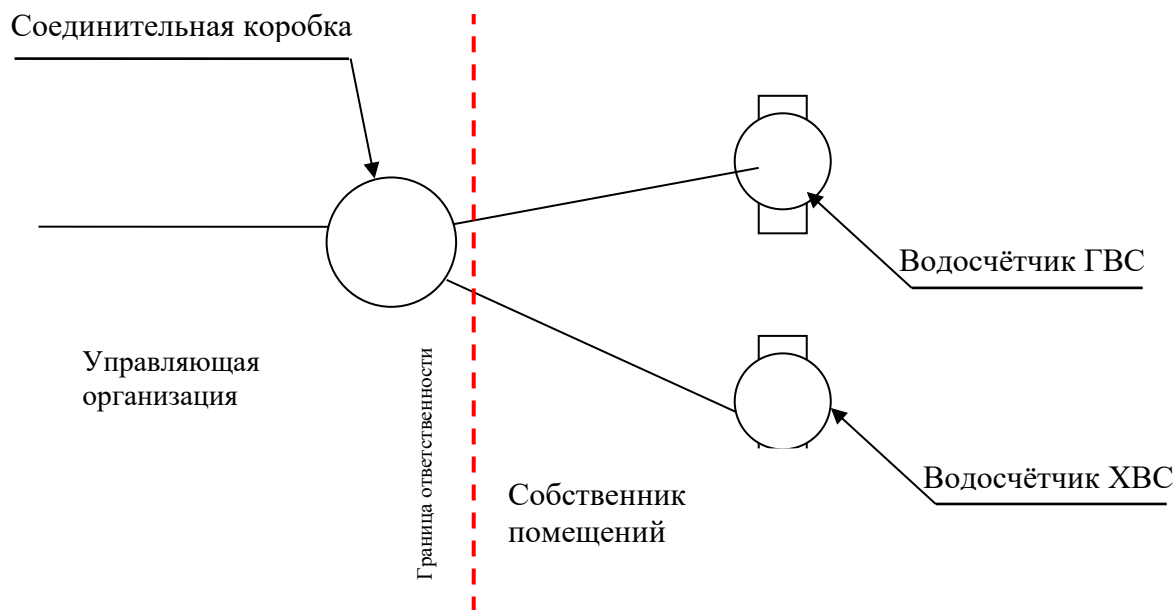

5. Границей ответственности по системе теплоснабжения, между Управляющей организацией и Собственником помещений является точка первого резьбового соединения от стояка теплоснабжения.

Граница разграничения выделена на схеме № 5 жирной пунктирной линией.

Стояк теплоснабжения и ответвления от стояка до первой запорной арматуры, расположенной на ответвлении, обслуживает Управляющая организация. Первую запорную арматуру на ответвлении стояка и всю последующую разводку системы теплоснабжения с оборудованием внутри квартиры обслуживает Собственник помещения.

Схема № 5

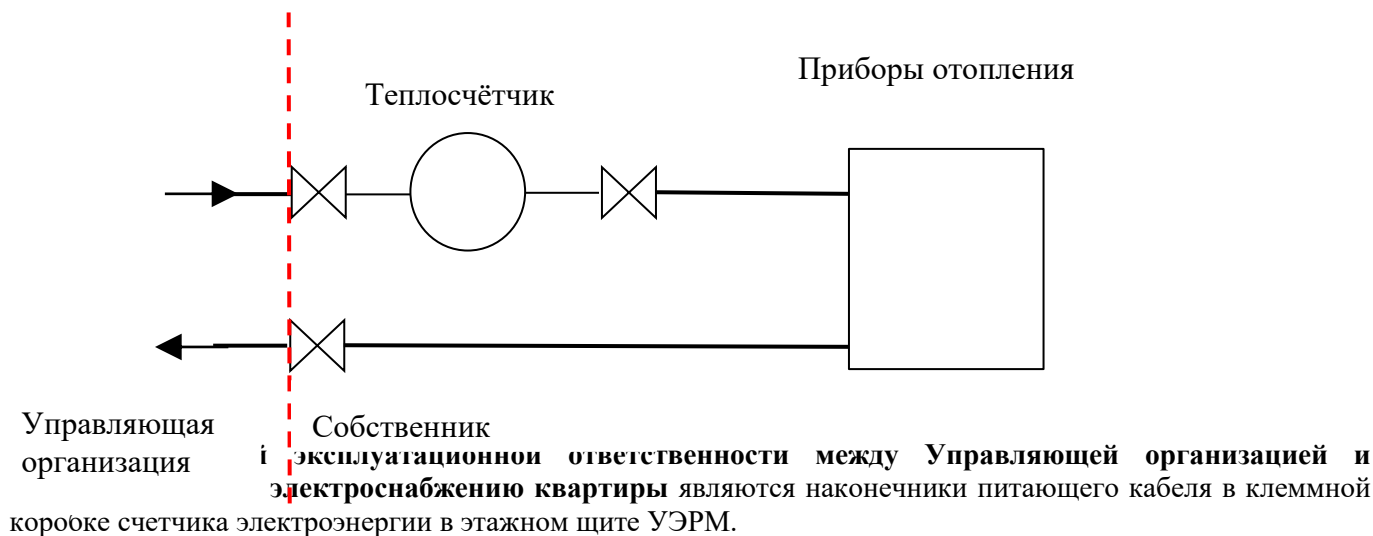

Границей эксплуатационной ответственности между Управляющей организацией и электроснабжению квартиры являются концевые питающего кабеля в клеммной коробке счетчика электроэнергии в этажном щите УЭРМ.

1. Граница разграничения выделена на схеме № 6 жирной пунктирной линией.

2. Счетчик электрической энергии, дифференциальный автоматический выключатель, расположенные в этажном шкафу УЭРМ, отходящие от этажного шкафа электросети и всё электрооборудование внутри квартиры, обслуживает Собственник квартиры.

3. Стояковую разводку, шкаф УЭРМ, питающий кабель до вводного выключателя нагрузки и вводной выключатель нагрузки в этажном шкафу обслуживает Управляющая организация.

Расчетная выделенная мощность на квартиру в соответствии с проектам составляет для:

- однокомнатной квартиры **14кВт.**
- двухкомнатной квартиры **16кВт.**
- трехкомнатной квартиры **18кВт.**

Схема № 6

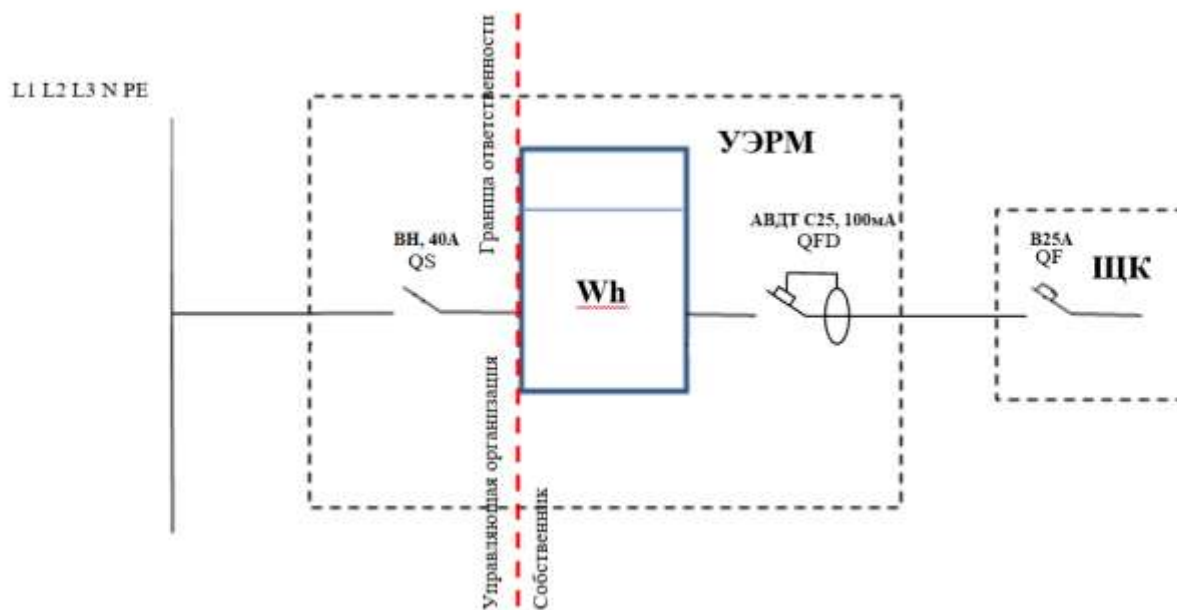

6. Границей эксплуатационной ответственности между Управляющей организацией и Собственником по электроснабжению квартиры являются наконечники питающего кабеля в клеммной коробке счетчика электроэнергии в этажном щите УЭРМ.

Граница разграничения выделена на схеме № 6; № 6.1 жирной пунктирной линией.

Счетчик электрической энергии, дифференциальный автоматический выключатель, расположенные в этажном шкафу УЭРМ, отходящие от этажного шкафа электросети и всё электрооборудование внутри квартиры обслуживает Собственник квартиры.

Стояковую разводку, шкаф УЭРМ, питающий кабель до вводного выключателя нагрузки и вводной выключатель нагрузки в этажном шкафу обслуживает Управляющая организация.

Расчетная выделенная мощность на квартиру в соответствии с проектами составляет для:

- однокомнатной квартиры **14кВт.**
- двухкомнатной квартиры **16кВт.**
- трехкомнатной квартиры **18кВт.**



Схема № 6.1



7. Границей эксплуатационной ответственности между Управляющей организацией и Собственником по электроснабжению кладовых помещений являются концы питающего кабеля на вводном автомате в щите ЩТ.

Граница разграничения выделена на схеме № 7 жирной пунктирной линией.

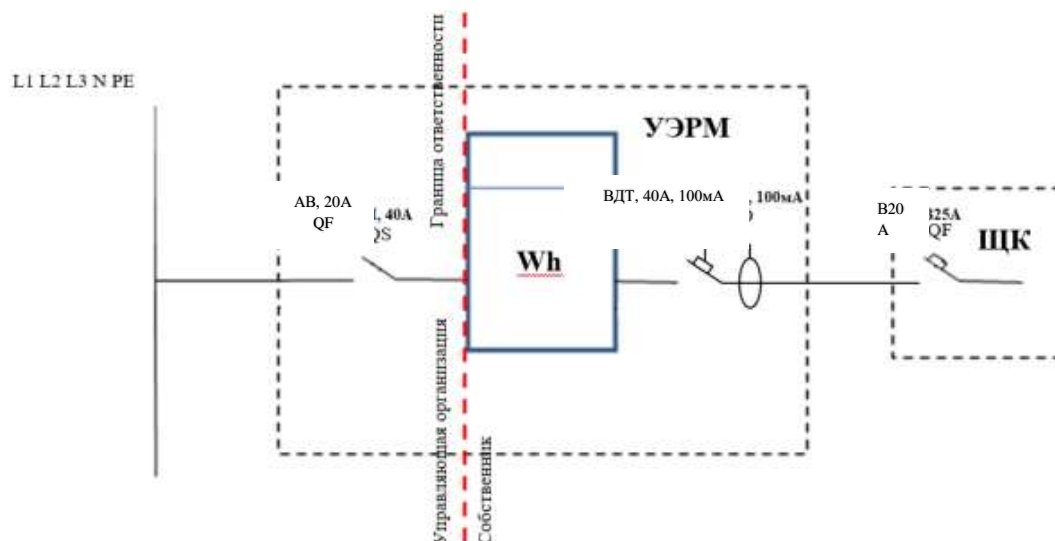
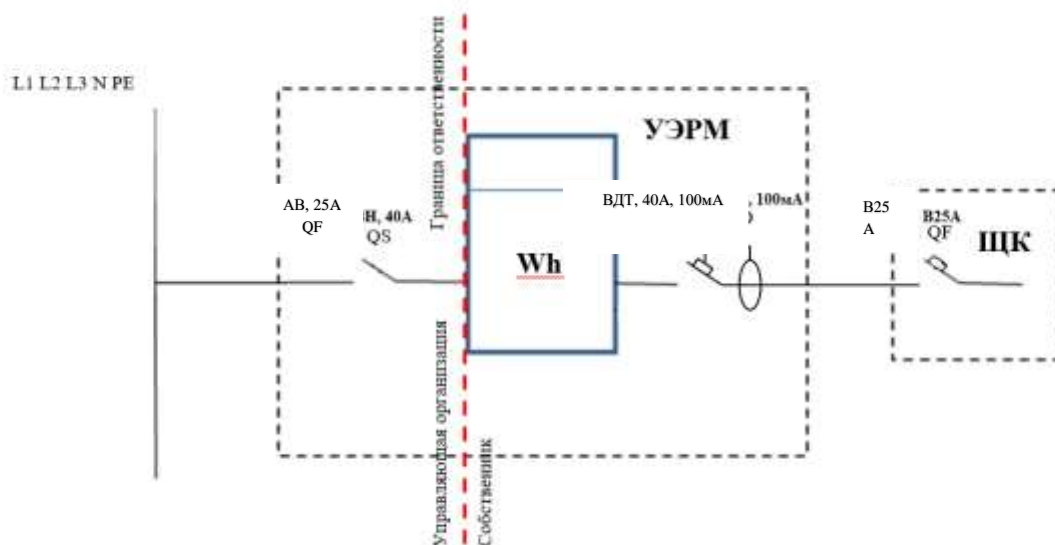
Счетчик электрической энергии, дифференциальный автоматический выключатель, расположенные в шкафу, отходящие от шкафа электросети и всё электрооборудование внутри кладовой обслуживает Собственник.

Стойковую разводку, питающий кабель до вводного выключателя нагрузки в шкафу обслуживает Управляющая организация.

Расчетная выделенная мощность на кладовую в соответствии с проектами составляет для:

- одной кладовой **3,0кВт.**

Схема № 7

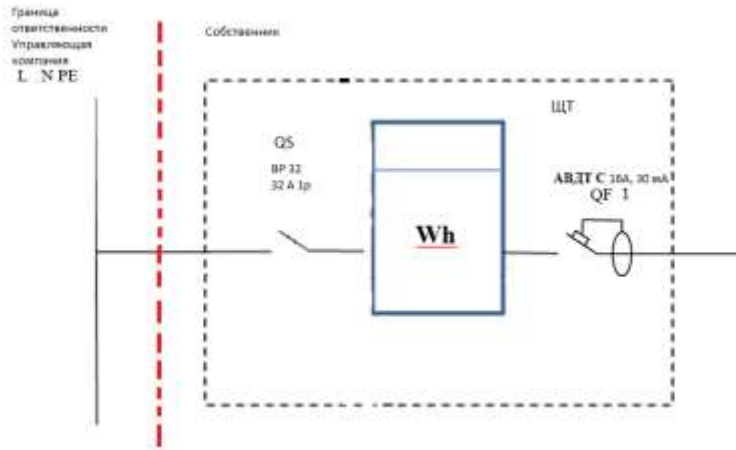

8. Границей ответственности в системе автоматизированного теплоучёта между Управляющей организацией и Собственником помещений является точка первого резьбового соединения теплосчётчика со стороны стояков отопления и приборов отопления в квартире.

Границы разграничения выделены на схеме №8 жирной пунктирной линией.

Теплосчётчик отопления, установленный в шкафу теплового ввода помещения, а также провода от теплосчётчика до соединительной коробки, обслуживаются Собственником помещения.

Соединительные коробки в шкафах и кабельные линии от них до щита УЭРМ обслуживает Управляющая организация

Схема № 8

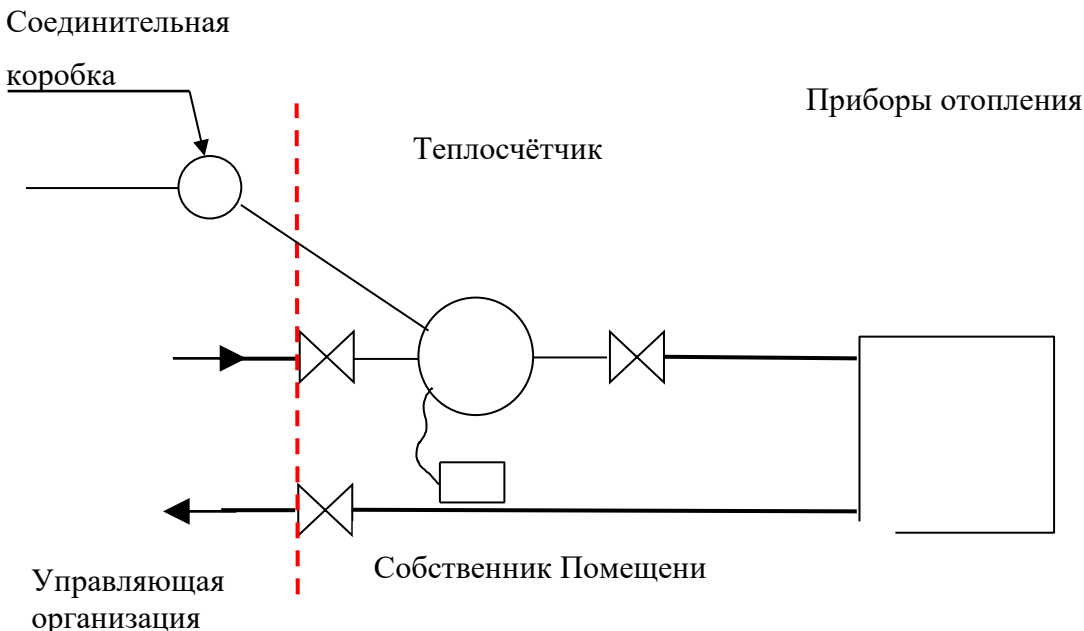

**Управляющая организация
ООО «Премьер-Комфорт»**

Собственник

_____ / _____ / _____ / _____ /

м.п.